



湖北水利水电职业技术学院
HUBEI WATER RESOURCES TECHNICAL COLLEGE

高等职业教育质量年度报告

(2019)



二〇一九年一月

湖北·武汉

前 言

2018年，是学院“十三五”规划实施的重要之年，是省部级优质高职院校创建关键之年，是高等职业教育创新发展行动计划的收官之年，是教学诊断与改进工作的全面推进之年。学院紧紧围绕“一个核心”（高质量发展），以“双特院校”（特色高职、特色专业群）为建设思路，开展“三项引领”（创新发展行动计划、优质高职院校创建和教学诊断与改进），实现了“四个转变”（从专业建设到专业集群发展的转变、从校企合作到产教深度融合的转变、从传统课堂到形态课堂的转变、从人才培养到全方位服务社会的转变）的改革实践，砥砺前行，创新发展，迈出了质量发展的坚实步伐。

办学质量不断提升。依托省级优质高职院校和创新发展行动计划建设成果，学院于今年8月被水利部立项为全国水利优质高职院校建设单位。作为全省第二批教学诊断与改进工作复核单位，我院将诊改工作与优质校创建、创新发展行动计划协同推进，内部质量保证体系不断完善，高质量发展全面推进。

专业集群格局初定。学院服务水利行业和区域经济发展，紧密对接湖北省支柱产业和新兴产业，积极探索特色高职院校之路，把专业群建在产业链上，积极开展特色专业群建设。打造形成了以水利水电建筑工程为龙头的土木水利类专业集群和以水电站运行与管理为核心的覆盖发电全产业链的能源动力类专业集群。

技能比赛成绩喜人。学院教师参加2018年全省教学能力比赛获得2项一等奖、2项三等奖；2支团队代表湖北省参加全国教学能力

比赛，获得 2 项二等奖，成绩位列全省第一。学生 2018 年参加全国职业院校技能大赛获得二等奖 2 项，三等奖 1 项；参加全省职业院校技能大赛 12 个赛项，共有 24 支队伍参赛，获奖 19 项，其中一等奖 5 项，二等奖 7 项，三等奖 7 项，成绩总积分在 59 所参赛高职中职中位列第十名，学院再次获得师生竞赛“双丰收”。

招生就业良性循环。专业开设紧密贴近区域经济发展需求，毕业生供不应求，大批优质国有企业、大型民企、校友企业到学校揽才。近年来毕业生就业率稳定在 95% 以上，协议就业率 80% 以上，毕业生就业率、毕业生平均薪资水平在省内高职院校中稳居前列。学院连续两年被省就业指导中心确定为就业免检单位。就业高质量带来招生口碑，近三年，学院招生录取数及报到数逐年递增，2018 年招生情况创下新高，招生计划录取率为 97.33%，报到率为 92.78%。

服务功能充分彰显。学院实施“走出去、引进来”战略，利用自身特色和优势，紧密依靠水利行业，以湖北水利水电职业教育集团为平台，积极整合资源，充分挖掘在教学科研、技术指导、社会服务、文化传承等方面的功能，学院社会服务成效显著。教师们作为水利技术顾问、培训讲师、赛事裁判、评审专家、援疆援藏、挂职锻炼、研发人员、志愿者“走出去”；学院将水利培训、三农培训、技能鉴定、技能竞赛、协会会议、技术合同、水情宣传等“引进来”，高职院校的功能和内涵得以充分彰显。

内容真实性责任声明

学校对湖北水利水电职业技术学院质量年度报告（2019）及相关附件的真实性、完整性和准确性负责。

特此声明

单位名称（盖章）：

法定代表人（签名）：

2019年元月3日

目 录 CONTENTS

一、学校基本情况.....	1
(一) 基本办学条件.....	1
(二) 学院发展定位.....	3
(三) 2018 年学校发展大事记.....	3
二、学生发展.....	10
(一) 招生录取：多渠道宽口径招生，生源数量质量齐升.....	10
案例 1：面向水利行业定向招生 携手行业企业拓宽招生渠道.....	13
(二) 思政教育：以立德树人为中心，思政工作贯穿全程.....	14
案例 2：“你上课，我上心”——我院开展思政课创新教学示范课活动.....	16
(三) 技能提升：勤学苦练全面覆盖，成绩攀升入省前十.....	17
案例 3：从一系一赛到一系多赛，工匠精神浸润我院学子.....	19
案例 4：多家媒体报道湖北省技能大赛中我院两学生最后 20 分钟逆袭夺冠.....	20
(四) 志愿活动：以水为媒宣传环保，以水为桥探究科技.....	21
案例 5：携手政府进社区 让人人“爱我千湖”.....	23
(五) 第二课堂：凸显质量精品导向，提升社团建设品牌.....	24
案例 6：“践行核心价值观，争做有为青年”大学生辩论赛在我院精彩上演.....	26
案例 7：“民族一家亲”民族节 各族学生开心交流.....	27
(六) 体育竞技：校园锻炼氛围浓厚，各大比赛成绩斐然.....	27
案例 8：“步道乐跑”掀起学院运动高潮.....	29
(七) 奖优助学：不断深化奖助内涵，更加注重奖育结合.....	30
(八) 心理教育：加大心理健康宣传，及时干预效果显著.....	31
(九) 就业工作：服务管理更加完善，就业质量再上台阶.....	32
案例 9：校友企业反哺母校，楚天都市报专题报道.....	34
案例 10：从水院人到地铁人，助力大武汉复兴.....	35
(十) 创新创业：全面激发创新活力，积极搭建创业平台.....	35
案例 11：“校效”校园生活问题一站式解决专家——我院在校学生创立校园 O2O 平台.....	37

(十一) 校园文化：发挥文化育人效应，形成四大文化名片.....	38
案例 12：“七善”师德教育，支撑特色水文化.....	39
三、教学改革.....	39
(一) 工作核心：聚焦重点统一认识，确立教学中心地位.....	39
案例 13：召开党委专题扩大会议，专题研究部署新学期教学工作.....	40
(二) 教学管理：制度建设提升内涵，过程管理保障质量.....	40
(三) 集群发展：彰显专业建设特色，服务区域产业经济.....	41
(四) 专业建设：骨干专业做大做强，特色专业亮点频频.....	43
案例 14：我院遴选为国家级专业资源库建设主持单位.....	45
图 40：教学资源库联盟成立大会现场及主持专业资源库建设证书.....	46
案例 15：以“双十一”为契机，商科专业学生在实践中成长.....	46
案例 16：电梯工程技术专业的“校企双主体，探索工学六合一”的育人模式.....	47
(五) 实训基地：学习实训生产一体，更加注重“三化”建设.....	48
案例 17：校企协同，共建电力技术虚拟仿真实训中心.....	49
案例 18：土木工程虚拟仿真实训中心建设.....	51
(六) 校企合作：政行校企四方联动，产教融合协同育人.....	52
案例 19：我院与洪山区政府签订区校人才战略合作协议.....	54
案例 20：政行企校三联合，扶贫扶智共育人.....	54
案例 21：各系轮番发力 产教融合再上新台阶.....	55
(七) 课程建设：聚焦新形态课程，创新课堂教学模式.....	56
案例 22：校企共建课程资源，注重融入最新技术.....	56
案例 23：基于“一平三端”建设，打造智慧教学体系，信息化教学常态化.....	58
案例 24：软硬兼施，信息技术带动课程建设研究.....	58
案例 25：以课为木，搭建学生就业创业之桥.....	59
(八) 质量监控：监控体系更加健全，信息反馈更加迅速.....	60
四、教师发展.....	61
(一) 师资队伍：数量结构更加合理，名师良师引领发展.....	61
(二) 服务为本：培训实践指导并举，教学水平大步提升.....	61
(三) 教学能力：推进信息技术应用，以赛促教以赛促改.....	62
五、社会服务.....	65

(一) 社会培训：立足水利行业优势，培训数量再创新高.....	65
(二) 技能鉴定：技能考核面广类多，助力大国工匠培养.....	66
(三) 技术服务：立足本业积极钻研，合作双赢提升影响.....	67
案例 24: 发挥团队力量 服务湖北水利——服务水利行业纪实.....	68
案例 25: 慕课第一人余丹丹受多所院校之邀开展课程建设指导讲座.....	70
(四) 公益服务：精准扶贫再续华章，扶智扶教深得好评.....	71
案例 26: 精准帮扶再联姻 资源共享著华章.....	72
六、对外交流.....	72
(一) 境外交流：积极参与国际会议，走向境外服务企业.....	72
(二) 院校交流：相互取经互补长短，推进高职共同发展.....	73
七、发展保障.....	74
(一) 内部治理：绩效考核制度改革，开放包容治校治学.....	74
(二) 教学诊改：全面构建质保体系，诊改工作贯穿日常.....	75
(三) 创新发展：行动计划基本完成，质量建设再进一步.....	77
案例 27: 创新发展行动计划项目网上检查创实效.....	78
(四) 智慧校园：信息流贯穿实务流，透明高效促进发展.....	78
(五) 基础设施：教学设施持续投入，生活服务更贴人心.....	79
八、展望未来.....	79
(一) 机遇挑战.....	80
(二) 发展方向.....	80

一、学校基本情况

(一) 基本办学条件

湖北水利水电职业技术学院创办于1952年，2002年经湖北省人民政府批准组建普通高等职业院校，隶属于湖北省水利厅，是一所培养水利水电类相关专业人才为主的普通高等职业院校。学院为水利部行业定点培训中心、水利行业职业技能鉴定中心和湖北省水利人才服务中心，已发展成为全国重要的水利水电人才培养基地。建校66年来，累计为国家培养和输送各类中高级专业技术人才近6万名。2012年，学院被水利部确认为首批“全国水利高等职业教育示范院校”，2013年牵头组建湖北水利水电职教集团并担任常务副理事长单位，2015年立项建设湖北省十大职教品牌——湖北水利水电职教品牌。2016-2017连续两年确定为就业免检单位，2016年被立项建设湖北省优质高职院校，2018年被立项建设全国水利优质高职院校。学院先后被授予“省级平安校园”“全省最佳文明单位”“湖北省五一劳动奖章”“全国水利行业技能人才培养突出贡献奖”“全国高等职业院校体育工作‘一校一品’示范基地”等荣誉称号。



图 1：校园风光

学院地处九省通衢的湖北省武汉市，两个校区分别坐落于风景秀丽的南湖和汤逊湖畔。学院占地 640 余亩，建筑面积 27 万余平方米。学院设有水利工程系、电力电子工程系、建筑工程系、机电工程系、商贸管理系、基础课部（体育课部）、思政课部、继续教育部 8 个教学单位。学院有全日制在校生近 8000 人。开设专业 32 个，其中中央财政支持提升服务能力专业 2 个，全国水利职业教育示范专业 2 个，省级重点专业 4 个，省级品牌专业 5 个，省级特色专业 3 个，湖北省战略性新兴产业（支柱）产业计划专业 1 个，院级重点专业 6 个。学校有教职工 428 人，专任教师 265 人，其中教授、副教授 120 人，博士、硕士 145 人，双师素质教师 195 人，拥有湖北名师 1 人、湖北名师工作室 1 个、湖北技能名师工作室 2 个、全国水利职教名师 3 人、全国水利技能导师 2 人、全国水利院校示范专业带头人 1 名、湖北水利科技拔尖人才 5 人、享受省政府专项津贴专家 2 人、省级优秀教学团队 1 个、湖北省“楚天技能名师”特聘教学岗位 12 个。学院固定资产总值 3.4 亿余元，教学仪器设备总值 1 亿余万元，馆藏图书 65 万余册，校内实验实训场馆 73 个，校企共建校外实习基地 110 个，其中省级以上实习实训基地 5 个。毕业生就业率多年稳定在 95% 以上，在省内高职院校中居于前列。

学院坚持以习近平新时代中国特色社会主义思想为指导，全面贯彻党的教育方针；坚持以人为本管理理念，落实立德树人根本任务；坚持全员、全过程、全方位育人理念，努力培养德智体美劳全面发展的社会主义建设者和接班人。坚持以服务发展为宗旨，以促进就业为导向，强化素质养成和技术技能培养；坚持“特色立校、质量强校、创新活校、服务兴校”的

发展战略，坚持“育才树人，追求卓越”办学理念，深化改革，强化管理，勇于创新，构建和谐文明校园，办人民满意的教育。



图 2：校园风光

（二）学院发展定位

学院办学定位：坚持根植水利，服务社会；立足湖北，面向全国，培养思想政治坚定、德技并修，有扎实理论知识、有专业技术技能、有良好职业素质，全面发展的高素质劳动者和技术技能人才。以水利水电类等工科专业为主，兼办适应经济社会发展的其他专业；以普通高等职业教育为主，充分发挥行业培训、科技开发、社会服务、文化传承的高校职能。建设人民满意、湖北前列、行业一流的优质高职院校。

学院育人定位：学院坚持走高质量、内涵式、创新型的发展道路，以“双特院校”为建设思路，积极推进专业集群发展，不断完善产教融合、协同育人机制，完善内部质量保证体系，全面提高人才培养质量。

（三）2018 年学校发展大事记

1. 学院将 2018 年确定为省部级优质高职院校创建的关键之年，是高等职业教育创新发展行动计划的收官之年，是教学诊断与改进工作的全面推进之年。

2. 2017年11月，由省教育厅主办、湖北省教育科学研究院承办、我院协办湖北省职业院校技能大赛（高职组）现代电气控制系统安装与调试赛在我院圆满结束。省委高校工委副书记、省教育厅党组成员孔祥恩、省湖泊局专职副局长熊春茂和省教育厅职成处、省教育科学研究院、省水利厅人事处相关负责人来我院视察指导大赛工作，对我院首次承办比赛的组织工作给予充分肯定。



图 3：大赛开赛式现场及教育厅、水利厅领导视察我院赛事组织工作

3. 2017年11月，我院学子在2017年湖北省职业院校技能大赛现代电气控制系统安装与调试赛项中以第一名优势获得一等奖。楚天都市报对我院获奖选手、电力电子工程系湛康、钱皓哲同学的事迹进行了专题报道。



图 4：楚天都市报对我院参赛选手专题报道

4. 2017年11月，我院聂琳娟、田福娟、张嘉超教师团队在全国职业院校信息化教学大赛高职组信息化教学设计赛项中，以第一名的成绩获得一等奖，并代表湖北省上台领奖，实现了我院教师参加全国教学竞赛奖项的重大突破。



图5：获奖证书一等奖（第1名）

5. 2018年1月，我院当选中国大学生体育协会职业教育学校体育工作委员会副主席单位，学院副院长黄泽钧当选为副主席，赵俊浩教授当选为副秘书长。



图6：授予我院副主席单位现场

6. 2018年3月，第八届湖北省高等学校教学成果奖获奖项目揭晓，我院主持的教学成果《高职经管类专业“三标对接”课程体系实证研究》被湖北省人民政府授予三等奖。另外我院教师参与的教学成果在本次评比中获得二等奖。



图 7: 我院主持完成教学成果获奖证书

7. 2018年3月, 时值第26届世界水日、第31个中国水周首日, 省水利厅党组书记、厅长周汉奎到我院考察调研。他强调, 要牢记教书育人的光荣使命, 努力提高办学水平, 为湖北水利事业的改革发展提供更多的人才支撑。



图 8: 省水利厅党组书记、厅长周汉奎到我院考察调研现场

8. 2018年5月, 省水利厅焦泰文副厅长会同省教育厅徐雁冰副厅长到我院检查指导学院实习实训和教育教学工作。



图 9：焦泰文副厅长、徐雁冰副厅长检查指导现场

9. 2018 年 6 月，学院召开第三次党代会，会上党委书记甘齐顺作了《同心同德谋发展，真抓实干谱新篇奋力开启省部级优质高职院校建设新征程》的报告，选举产生了新一届党委领导班子。



图 10：学院第三次党代会现场

10. 2018 年 7 月，学院被水利部立项为全国优质水利高等职业院校建设单位，水利水电建筑工程专业、水电站运行与管理专业被确定为全国优质水利专业建设点。

中华人民共和国水利部办公厅

办人事函〔2018〕868号

水利部办公厅关于公布全国优质水利
高等职业院校建设单位和全国
优质水利专业建设点的通知

有关省、自治区、直辖市水利(水务)厅(局),有关水利高等职业院校:

为深入贯彻落实党的十九大精神和习近平总书记关于职业教育的重要指示精神,根据水利部、教育部《关于进一步推进水利职业教育改革发展的意见》以及教育部《高等职业教育创新发展行动计划(2015—2018年)》安排,经学校自主申报、中国水利教育协会组织评审,认定山西水利职业技术学院等13所学校为全国优质水利高等职业院校建设单位,山西水利职业技术学院水利工程专业等40个专业为全国优质水利专业建设点,现予公布(详见附件)。

各建设院校要按照党中央、国务院关于加快发展现代职业教育的战略部署,坚持以立德树人为根本,以服务发展为宗旨,以促进就业为导向,加快推进水利专业建设、教学团队建设、信息化建设和特色校园文化建设,不断创新体制机制,深化交流合作,完善

附件1

全国优质水利高等职业院校建设单位名单

(按学校标识码排序)

- 山西水利职业技术学院 (4114012892)
- 浙江同济科技职业学院 (4133012647)
- 福建水利电力职业技术学院 (4135012627)
- 江西水利职业学院 (4136014476)
- 山东水利职业学院 (4137012946)
- 河南水利与环境职业学院 (4141012582)
- 湖北水利水电职业技术学院 (4142012982)**
- 长江工程职业技术学院 (4142013266)
- 湖南水利水电职业技术学院 (4143013939)
- 重庆水利电力职业技术学院 (4150013735)
- 四川水利职业技术学院 (4151012638)

图 11: 水利优质院校立项建设文件

11. 2018年9月,经省政府批准,我院王金玲教授入选2018年度享受省政府专项津贴(省贴)人员。

12. 2018年10月,学院承办2018年湖北省职业院校技能大赛(高职组)"现代电气控制系统安装与调试"赛项。



图 12: 我院承办 2018 年省赛开幕式现场

13. 2018年10月至11月,在2018年湖北省职业院校技能大赛中,我院参加12个赛项,24支队伍参赛,获奖19项,其中,一等奖5项,二等奖7项,三等奖7项,大赛总成绩首次进入全省前十。

14. 2018年11月,我院周艳霞团队和向雯团队赴济南参加全国职业院校技能大赛职业院校教学能力比赛,学院党委书记甘齐顺担任湖北省总领队,经过激烈角逐,我院斩获二等奖两项,成绩位列湖北省第一。



图 13：党委书记甘齐顺携我院教师参加比赛

15. 2018 年 12 月，湖北水利水电职业教育集团与湖北水利行业协会联合举办的湖北水利行业协会六届二次会员大会暨“精准帮扶·百企千岗”进校园招聘会在我院举行。

16. 2018 年 12 月，在湖北省高等学校校园文化研究会 2018 年年会暨纪念湖北省高校校园文化研究会成立 30 周年学术论坛上，姚祖军副院长等撰写的《弘扬水文化与实践育人机制探析——湖北水利水电职业技术学院积极培育新时代水利人》一文被收入《以文育人以文化人——湖北省高校校园文化建设优秀成果选编》一书。我院推送的两篇有关校园文化建设论文在论坛上分别荣获二等奖与三等奖。

17. 2018 年 12 月，学院召开第一届学术委员会成立大会暨学术委员会第一次全体委员会议。经民主推选，学院首届学术委员会、学术科研专门委员会和教学指导两个专门委员会成立。



图 14：我院首届学术委员会成立现场

二、学生发展

(一) 招生录取：多渠道宽口径招生，生源数量质量齐升

学院立足高职招生改革的现实需要，探索高职教育多元选拔途径，构建“多渠道、多层次、全方位和立体化”招生宣传工作格局；学院建立了普通高考招生、单独招生、技能高考招生、专本直升，“3+2”五年制中高职衔接、水利行业定向培养等多种招生模式；学院不断加强“出口—入口”、“招生—就业”双通道建设，提出以“入口质量改善出口质量、出口质量提升入口质量”措施提高生源质量和人才培养质量；学院着力打造招生新媒体宣传体系，开通水院招生公众微信号，围绕魅力水院、青春水院、全景水院三大主题将学院专业建设、学生学习生活、校园环境等资讯通过网络平台展示，有关学校的招生报考、录取、新生报道等各项工作开展情况也通过公众微信号及时分享给考生，实现互联网+招生宣传的结合；学院定期举办校园开放日活动，为广大报考学生和家長提供了解学院机会。近三年来面对严峻的生源短缺形式，学院招生工作稳步推进，招生规模逐年提升。2018年招生计划3302人，实际录取3214人，报到2982人，报到率达到92.78%，生源质量进一步提升。

表 1：近三年招生相关数据统计表

类别	数据	2016年	2017年	2018年
计划	总计划	3000	3140	3302
	省内计划	2128	2112	2405
	省外计划	872	1028	897
普通高考招生	录取人数	2262	2974	3214
	省内录取人数	1488	2152	2462
	省外录取人数	774	822	752
	招生专业数	33	30	32
	招生省份	25	27	24
单独招生	录取人数	266	866	1330
	招生专业数	4	5	3

类别	数据	2016年	2017年	2018年
中职招生	中职录取人数	377	989	1540
报到率	总报到率	91.16%	92.47%	92.78%
	省内	94.90%	93.63%	93.42%
	省外	84.24%	89.41%	90.70%

表2 2018年招生录取情况一览表

招生口径	计划招生数 (人)	实际录取数 (人)	录取后报到数 (人)	报到率(%)
普通文理 (含专本直升)	1594	1641	1554	94.8%
中职技能	200	135	128	94.8%
中职单招	1354	1330	1213	91.2%
行业定向	77	33	27	81.8%
中职3+2	77	75	60	80%
总计	3302	3214	2982 (含入伍88人)	92.8%

其中，湖北省内录取2462人，占比76.6%，省内生源是我院主要构成。我院还面向20个省份录取752人，特别在西部省份如西藏、云南、贵州、四川录取人数较多，在东部省份如山东、浙江人数也较多。由于向西部招生倾斜，因此录取少数民族学生达到278人，占全部生源比例约8.6%，共有23个少数民族，其中藏族、土家族、彝族、苗族学生较多。在生源农村城镇比率上，城镇生源占比31%，农村生源占比近70%，城镇生源占比略有增加。充分体现我院坚定落实国家向西部、向民族地区、向农村倾斜招生的政策。



图 15：2018 年录取生源省份分布图



图 16：2018 年录取生源少数民族分布图

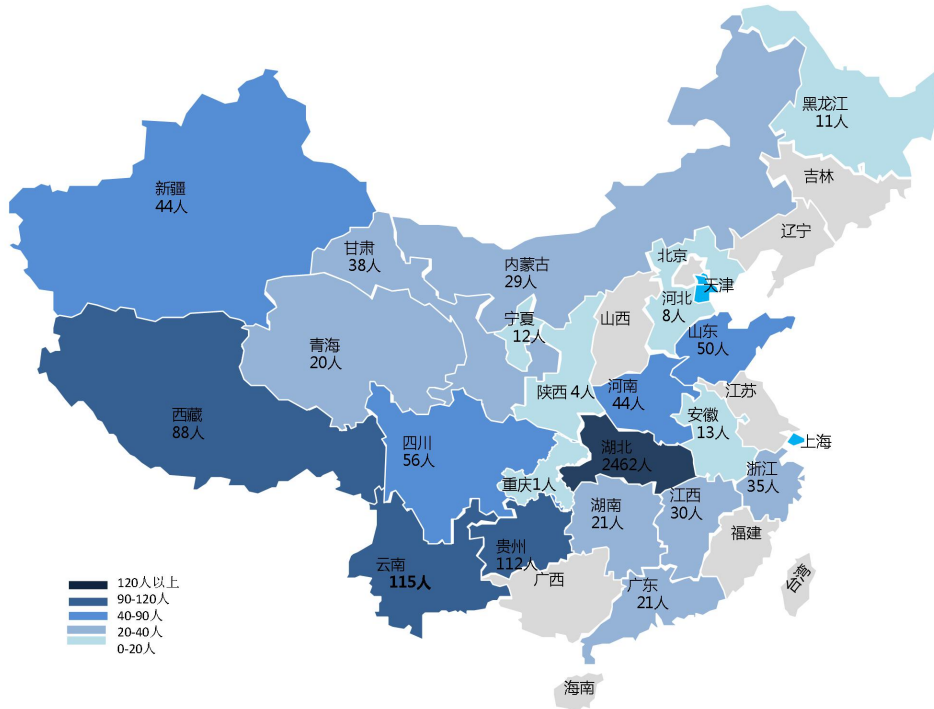

图 17: 2018 年录取农村/城镇生源分布图

从录取专业情况来看，水利工程专业达 836 人，占比 26%，其次为风力发电技术、水利水电建筑工程、机电一体化技术等专业。专业录取人数情况也显示了学院传统优势专业与新兴特色专业齐力发展的良好局面。

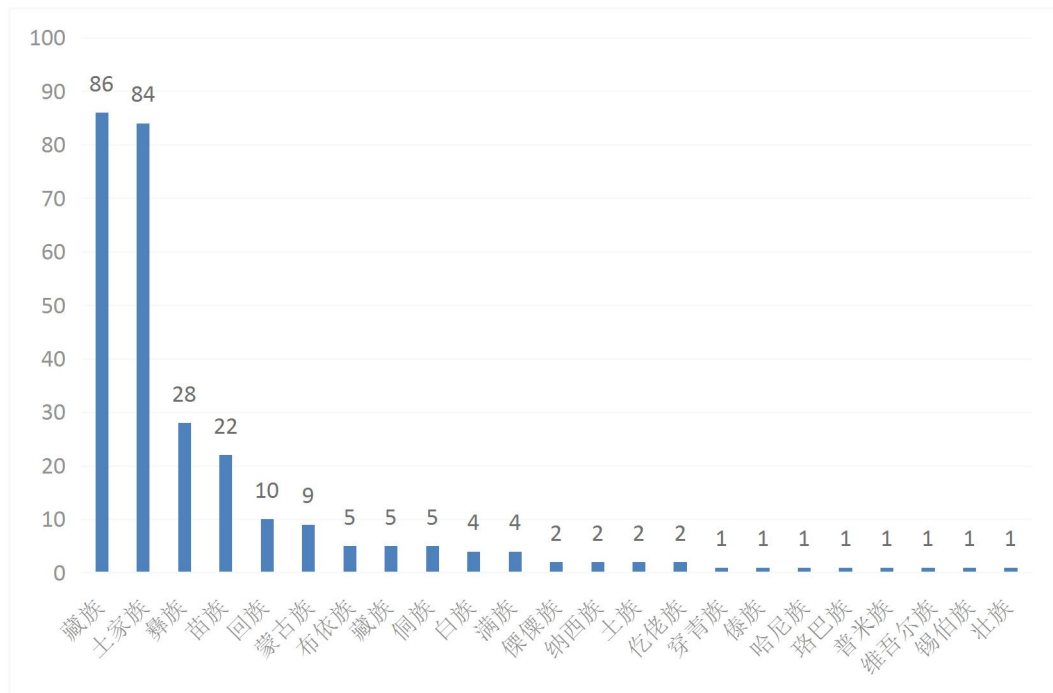

图 18: 2018 年学院各专业录取人数及排序

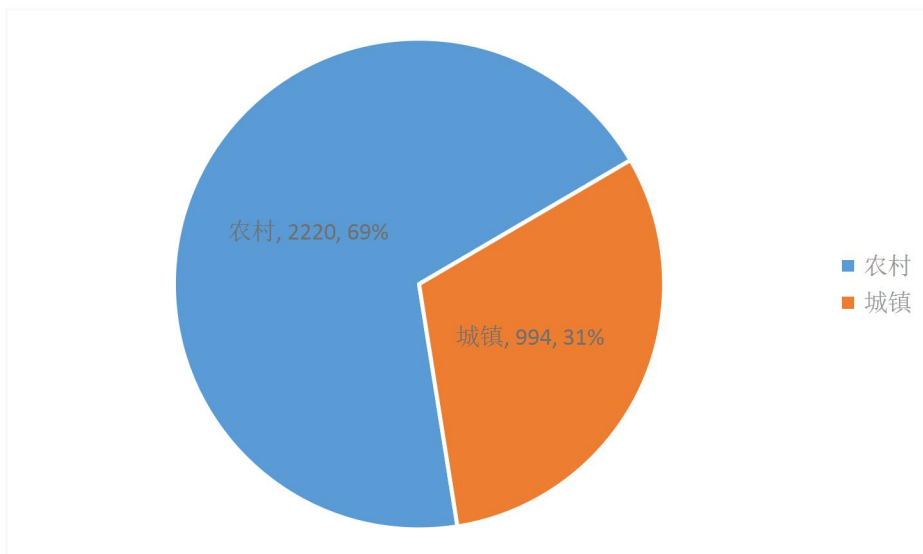
案例 1: 面向水利行业定向招生 携手行业企业拓宽招生渠道

2018 年初，经湖北省教育厅和省水利厅批准，我院面向水利行业开展水利工程、水电站运行管理两个专业技术技能人才的定向培养招生。湖北省基层水利单位可以选派年龄在 45 岁以内的往届高中毕业（含职高、中专同等学历）及以上学历的在职职工到我院参加单独招生考试，通过考试可获得普通高等教育学籍并进入我校就读，层次为专科，学制为三年，在校期间经考试考核成绩合格，由我院颁发普通大学专科毕业

证书。

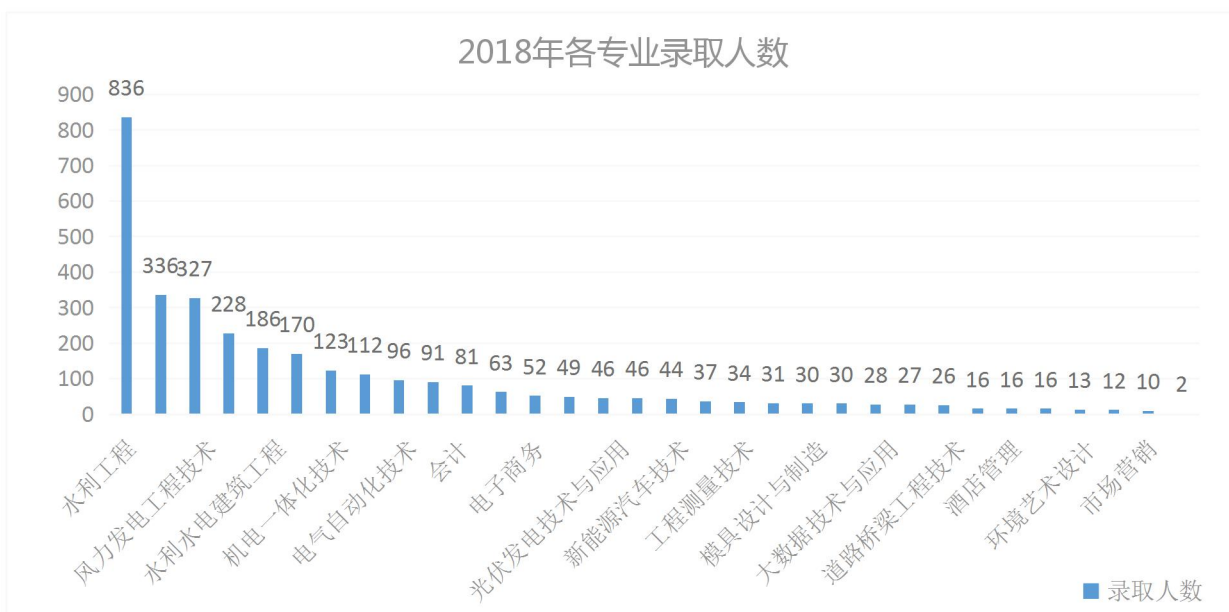
水利行业技术技能人才定向培养为我院在招生及人才培养上的一大创新，人才培养方案按照现代学徒制模式进行，教学过程体现“产教融合、工学交替”学习特点，学员既是学校学生又是企业职工，半工半读，作为更深层次的订单式人才培养，能够有效解决基层水利人才数量不够、人员不稳的问题，提升基层水利企事业单位应用型人才的整体素质，增强基层水利技能人才的能力水平。

目前，首批定向培养录取的水利工程专业 27 名学生已顺利进入我校就读。

（二）思政教育：以立德树人为中心，思政工作贯穿全程

围绕新形势下高校思想政治工作，我校牢牢把握思政教育的内涵，协同推进思政工作，逐渐形成以立德树人为根本的“大思政”格局。

一是党建助力学生思政。2018 年，为了学习贯彻十九大会议精神和《关于加强基层服务型党组织建设的意见》精神活动，学院 20 个党支部广泛结合自身特色开展了“支部进班级”，通过签订共建协议、同开主题党日，主题活动、结对帮扶、交流谈心等方式，创新党建工作模式，将支部党建与学院育人实际紧密结合。学院领导班子带头开展了多场“校长讲党课”活动，向学生传达党的十九大精神与学生成长成才。



图 19：思政课部党支部开展“支部进班级”活动

二是加强共青团建设。共青团员占到了学生的绝大多数，以团学活动为切入点，重点加强对学生的团员的思政工作。2018 年召开了第十五届团员学生代表大会，进行了学生干部换届选举，增设了民族事务部、创新创业部、大学生记者团；用好“智慧团建”系统，加强网上共青团建设，利用

每周四政治学习时间组织各团支部开展“青年大学习”、“青年读书会”、“主题团日”等活动；其中开展了有声有色的“主题团日”，以“我的梦 中国梦”“时间都去哪儿了”“向我校最美学生谢波同学学习”“重温入团誓词”“喜迎十九大”“遵守校纪校规，做校园主人翁”等为主题的特色团日学习活动共 22 期。

三是营造校园思政氛围。2018 年组织开展国学礼仪教育报告会、优秀女性走基层报告会、学习新思想千万师生同上一堂课、道德模范讲堂、学雷锋志愿服务、国防教育暨征兵报告会、青年读书会朗诵专场、连续 5 年开展“公益在线，爱心无限”捐赠等一系列活动；根据学生的新特点、新层次、新结构，通过宣传栏、微信公众号、团委网站、广播台等媒体在校园内对社会主义核心价值观、“新时代、新青年、新作为”等重要事项进行宣传教育，一年来共发团建简报 11 期、微信文章 45 篇，各类报道 50 余篇；新学期学校食堂安装了大屏幕电视，定时播放央视时政新闻，吸引众多就餐学生观看；积极搭建思政活动平台，利用校园科技文化艺术节、社团文化节等校园文化活动开展主题教育，用学生喜闻乐见的方式加强思想引导。



图 20：为全国道德模范董明在我校演讲

四是创新开展课堂思政。发挥课堂主渠道的作用,充分挖掘课程的思想教育元素,把思想政治教育融入普通课堂教学之中。学院发布《课程建设规划(2018-2020)》和《关于课程建设方案的指导性意见》,文件明确将课程思政作为重要建设内容,要求在课堂上结合教学内容开展思政教育,用好课堂育人的大阵地。各个课程在实践中,不断创新,呈现出了一大批课堂思政的课程典型代表。

在中国水利教育协会2018年职业教育德育工作会议上我院副院长姚祖军在会上作交流发言,姚祖军、张强被评为全国水利职业院校优秀德育工作者。

案例2:“你上课,我上心”——我院开展思政课创新教学示范课活动

2018年12月4日上午,学院在汤逊湖校区报告厅开展了主题为“新时代的爱国主义”思政课创新教学示范课活动。由思政课部和建筑系共同组成的5位教师团队做了创新教学示范,建筑工程系和水利工程系18级学生体验了本次创新教学。



图 21: 课堂思政创新教学示范课现场

活动中,思政课教师和建筑专业教师们结合不同专业背景,以对话的方式进行思想交锋,在观念碰撞中让学生了解何为为国?何为爱国主义?并从数据演化的角度提出新时代人的新任务,启发学生如何将爱国情感融入到自己的职业理想。学生们表示创新课堂改变自己对思政课是几个老教师“沉闷闷”的讲解的传统印象,认识到爱国主义需要大家聚集正能量,共建祖国,共担民族复兴大任。参加观摩的教师代表表示将以本次活动为起点,不断创新手段、增强吸引力、扩大影响力,使创新课堂成为高职思政教学的亮点。学院将不断进行各个专业课堂思政创新探索,提高课堂思政教学效果,创新思政课教学模式,推动马克思主义中国化最新理论成果“三进”工作,有效落实“大思政”、“课程思政”。

（三）技能提升：勤学苦练全面覆盖，成绩攀升入省前十

学院积极探索赛教融合的教学改革，进行企业项目、竞赛项目的教学化改造，广泛开展校园职业技能竞赛月活动，积极组织学生参与全省和全国职业院校技能大赛，全面提升学生职业技能和职业素养。

一年来，我院学子勇攀高峰，在各级各类比赛中绽放异彩，竖起了新的丰碑。4个代表队代表湖北参加全国职业院校技能大赛(高职组)中，获得“风光互补发电系统安装与调试”赛项二等奖，“光伏电子工程的设计与实施”赛项二等奖，“现代电气控制系统安装与调试”赛项三等奖。参加2017年湖北省职业院校技能大赛13项，获一等奖2项，二等奖5项，三等奖5项；参加2017年全国水利职业院校技能大赛，五个赛项全部获奖，其中，混凝土设计与检测赛项获特等奖2名、二等奖1名，工程造价赛项获一等奖1名、二等奖2名，CAD赛项获一等奖1名，坝工土工赛项获二等奖3名，工程测量赛项获二等奖2名。混凝土设计与检测赛项还取得团体第二名的好成绩，荣膺比赛“院校最佳组织奖”；参加2017年“湖北工匠”技能大赛工程测量赛项，我院代表队力压中队本、专科强队，喜获全部参赛项目的第一名。2018年参加湖北省职业院校技能大赛高职组12个赛项，共有24支队伍参赛，获奖19项，其中，一等奖5项，二等奖7项，三等奖7项。我院成绩总积分在59所参赛高职中位列第十名，首次进入全省前十。

2017、2018连续两年学院承办省职业技能大赛现代电气控制系统安装与调试赛项，省教育厅职成处处长、省教科院院长均莅临学校指导赛事工作，对我院承办比赛的组织管理水平给予了充分的肯定。

表 3：2017-2018 学年省部级以上竞赛学生获奖统计

序号	赛事名称	具体赛项	参加人员	获得奖励
1	全国职业院校技能大赛	“风光互补发电系统安装与调试”	何明亮、徐文杰、杨宏明	二等奖
2	全国职业院校技能大赛	光伏电子工程的设计与实施	雷超雲、尹健伟、张继豪	二等奖
3	全国职业院校技能大赛	现代电气控制系统安装与调试	湛康、钱皓哲	三等奖
4	省职业院校技能大赛	现代电气控制系统安装与调试	湛康/钱皓哲	一等奖 (第 1 名)
5	省职业院校技能大赛	会计技能	吴瑜/周思雯/李思琦/胡娜(抽测组)	一等奖
6			张晶莉/熊宁/黄紫凌/伍明慧	二等奖
7	省职业院校技能大赛	数控机床装配调试与维修	丁艳林/陈程/程静	二等奖
8	省职业院校技能大赛	工业机器人技术应用	李金松/舒雅兰/包双鱼	二等奖
9	省职业院校技能大赛	建筑工程识图	蔡攀/肖林鹏	二等奖
10	省职业院校技能大赛	工程测量	张文远/吕元兴/魏小军/郭锋	二等奖
11	省职业院校技能大赛	电子产品设计与制作	尹健伟/田应琳/吴海侠	三等奖
12			冯培洋/刘茜/谢阳(抽测组)	三等奖
13	省职业院校技能大赛	现代物流储存与配送作业优化设计和实施	汤聪/罗榆霄/徐泽亚/詹建	三等奖
14	省职业院校技能大赛	电子商务技能	陈家腾/危卓雅/陈福青/吴璇	三等奖
15	省职业院校技能大赛	工程造价	李超凡/李邦倩/张博文	三等奖
16	全国水利院校职业技能大赛	混凝土设计与检测	文磊/纪刚/达海宾	特等奖 2 名 二等奖 1 名 团体第二名
17	全国水利院校职业技能大赛	工程造价	谢陈清/陈家辉/陈雪晴	一等奖 1 名 二等奖 2 名
18	全国水利院校职业技能大赛	CAD 赛项	李家政/张翰林/桂文彬	一等奖 1 名
19	全国水利院校职业技能大赛	坝工土工	贺勇/杨淳弼/王光涛	二等奖 3 名

序号	赛事名称	具体赛项	参加人员	获得奖励
20	全国水利院校职业技能大赛	工程测量	李少宏/锥易合/ 谢凯/甘旭飞	二等奖 2 名
21	湖北省高等院校土建类专业工程测量技能大赛	工程测量(水准组)	张文远/吕元兴/ 魏小军/郭锋	一等奖
22	湖北省高等院校土建类专业工程测量技能大赛	工程测量(导线组)	李建强/胡尧/姚 应盖/田世界	一等奖
23	第六届湖北省高等职业院校土建类专业学生建筑 CAD 技能竞赛	建筑 CAD	刘安涛/张博文/ 董建华	团体一等奖

此外，在第八届“外研社杯”全国高职高专英语写作大赛湖北赛区决赛中，我院水利工程系祝卿、喻凌正德二位同学分别荣获湖北赛区二等奖和三等奖。

案例 3：从一系一赛到一系多赛，工匠精神浸润我院学子

2018 年，按照学院“第三届学生技能竞赛月”活动要求，各系深入挖掘赛项，积极组织，学生踊跃参加，认真训练。一个月的时间里，五个系共举办了 28 个丰富多彩，形式多样的赛项，涵盖了全院绝大多数专业，同时学生覆盖面大大增加。通过比赛，学生之间开展技能比拼，既提升了动手能力，还加深了知识理解。最后，全院决出共计 226 名获奖学生。

“技能竞赛月”活动自 2016 年举办以来，从最开始的“一系一赛”到现在形成了“一专业一赛”“人人参加竞赛”的良好局面，为每年选拔学生参加全省职业院校技能大赛作了坚实的铺垫，为全院上下营造了“工匠精神”的良好氛围。

展望未来，我们将不断创新地举办好每年一度的“技能竞赛月”，进一步拓展技能竞赛的项目和类别，丰富竞赛的形式，鼓励更多的学生广泛深入地参与到技能大赛中来。不断完善优化竞赛规程，在竞赛中要求职业技能与岗位技能相对接，要求工艺标准与行业技术标准相对接，切实提高学生的职业能力、适岗能力和综合职业素养，提升学生的核心竞争力。

湖北水利水电职业技术学院

鄂水电院教〔2018〕13号

关于开展第三届“学生技能竞赛月”活动的通知

各系部、有关处室：

为了深入推进技能竞赛常态化，逐步实现“专业全覆盖，师生全参与”，以赛促学，以赛促教，以赛促改，充分展示我院教学成果和学生风采，进一步提高技能人才培养的质量，决定开展第三届“学生技能竞赛月”活动，现将有关事项通知如下：

湖北水利水电职业技术学院

鄂水电院教〔2018〕41号

关于公布2018年学生技能竞赛月各项比赛结果的通知

各系部、有关处室：

在2018年学院“第三届学生技能竞赛月”活动中，各系积极组织，学生踊跃参加，五系共举办了28个赛项，很多专业做到了学生参加全覆盖。通过比赛，最后决出获奖学生共计226名。现将获奖名单公布，希望获奖选手再接再厉，再创佳绩，希望其他同学向获奖选手学习，认真学习专业知识，努力提高专业技能，弘扬工匠精神，做好做强自己，在明年的比赛中取得更

图 22：学院第三届技能竞赛月活动文件



图 23：学生技能竞赛月活动现场

案例 4：多家媒体报道湖北省技能大赛中我院两学生最后 20 分钟逆袭夺冠

（报道摘选）比赛结束前 20 分钟，按规定需调试 6 台设备，32 组参赛选手几乎都已调好 4 台，而湖北水利水电职业技术学院参赛选手湛康和钱皓哲才完成 1 台。然而，凭借娴熟技艺和默契配合，两人终逆袭夺冠。



图 24：钱皓哲和湛康赛后合影

2017 年 11 月结束的 2017 年湖北省职业院校技能大赛现代电气控制系统安装与调试赛上，湖北水利水电职业技术学院电气自动化技术专业的两名学生，以 1.6 分的微弱差距惊险获得第一名。获奖选手钱皓哲回忆，由于刚开始设计的方案有误，比赛开始 20 分钟后，两人临时决定推倒重来，导致速度落后很多。“但我们一直是踩着自己的节奏进行设备调试，没有感觉紧张。”两人异口同声说道。

指导老师朱光波介绍，湛康性格偏动，思维缜密，所以在竞赛组队中，行事果断的湛康负责软件编程，“编程容易碰到突发事件，必须有很强的判断力和执行力”；钱皓哲则偏静，认真细心，动手能力强，竞赛中负责硬件接线，“300 多根线，接错一根就前功尽弃，规范性极强，需要快速又不出错。”

据了解，现代电气控制系统在变电所、工厂流水线等所有工业环境中，都会被用到。而此次技能大赛的模拟环境非常高，和企业设备几乎是一样的。“他们能在这个比赛中夺魁，着实不易，到企业上班就不用再进行培训了，一般学生则需要至少半年甚至更长时间才能适应。”朱光波说。

竞赛中，两人是好搭档，配合默契；生活中，两人也是好哥们。湛康至今仍记得刚入校时，不善多言的钱皓哲帮同学们义务修电脑、手机等电子设备。曾有一名同学的苹果手机被摔得粉碎，无法开机，钱皓哲花 500 元网购了屏幕、线路板等零件，研究 3 天让这部手机“起死回生”。钱皓哲则认为湛康学习能力很强，对问题见解独特。“湛康很喜欢做各种电子数码产品，曾用废弃的光驱做过一个激光雕刻机，还用 LED 等做成各种各样的光立方。”两人住对门寝室，平时在学习上交流很多；没事时两人一起骑单车去学校周边玩。

（四）志愿活动：以水为媒宣传环保，以水为桥探究科技

作为一所水利类高职院校，又位于享有“千湖之省”美誉的湖北和拥有“大江大河”的武汉，同时还作为湖北省“湖泊志愿服务总队”，我院一直以来围绕“水”开展丰富多样的志愿活动，有效的提高了在校大学生的社会责任感，环保意识和社会实践能力。

2018 年学院形式多样的志愿者活动深入开展，普及学生面更广，志愿服务更加有实效。一年来，我院参加长江文明馆 2018 年“世界水日中国水周”主题活动，举办了的“爱我千湖，水韵荆楚”第二届水情节暨 2018 年“世界水日”“中国水周”宣传活动启动仪式；开展纪念第二十六届“世

界水日”和第三十一届“中国水周”师生一起在江夏区金鞭港巡河、走河活动；暑假期间，“爱我千湖”志愿服务队积极参与省教育厅组织的文化科技卫生“三下乡”社会实践活动，自觉参与保护湖泊的实际行动；2018年湖北省水利厅、湖北省林业厅、湖北广播电视台主办的“爱我千湖 绿满荆楚”义务植树暨湖泊保护活动由我院承办，学生志愿者进行了环梁子湖徒步巡湖等湖泊保护宣传；开展纪念《湖北省湖泊保护条例》颁布实施五周年活动，近百名学生志愿者奔赴汤逊湖畔开展了无人机巡湖、水质调研及清理白色垃圾等活动；组织了“世界清洁日”青年志愿者活动，徒步巡湖并清扫湖畔垃圾。



图 25：我院学子参加长江文明馆 2018 年“世界水日中国水周”主题活动



图 26：我院连续第五年承办“爱我千湖，绿满荆楚”义务植树暨湖泊保护活动

除了环保志愿活动，学生还加入到水科技志愿活动中。院长孙国荣亲自带领 200 余名师生参加第九届湖北科技论坛及河湖综合治理与保护分论坛活动；教师带领学生由湖北省水力发电工程学会主办、武汉鸿威国博会

展有限公司承办的“2017 中国武汉水利水电科技创新高端论坛”及“2017 中国武汉国际水利水电博览会”。



图 27：我院学生参加第九届湖北科技论坛活动

自我院 2013 年启动“爱我千湖”志愿服务活动以来，围绕水的各类志愿活动已逐步发展成为我院弘扬水文化的品牌校园文化活动。2018 年省水利厅对我院“爱我千湖”志愿服务系列活动中的 7 名指导教师、72 名志愿者予以表彰。团省委、教育厅、省学联对在 2018 年“三下乡”活动授予我院“爱我千湖”志愿服务队为优秀团队。

案例 5：携手政府进社区 让人人“爱我千湖”

2018 年 3 月“爱我千湖”志愿服务队携手共青团洪山区委、珞狮路社区居委会、共同举办了“爱我千湖 水韵荆楚”第二届水情节暨 2018 年“世界水日”“中国水周”宣传活动，我院学生志愿者同社区居民一行 400 余人参加了活动。

启动仪式上，珞狮路社区居委会负责人发表了热情洋溢的致辞，她指出，节约用水、保护水资源是每个人义不容辞的责任，是全社会的共同使命。每个人要从节约每一滴水、保护每一滴水做起，为实现水资源的永续利用而共同努力。来自我院机电工程系的学生志愿代表和居民代表宣读倡议书，倡议大家做节水护水的倡导者、践行者和捍卫者，用实际行动建设天蓝、地绿、水清的美丽中国。

随后，在场学生志愿者及居民前往“将节水进行到底”签名墙处签名，学生志愿者在社区周围张贴中国水周宣传画和派发中国水周特刊。



图 28：“爱我千湖”志愿者服务队进社区宣传服务现场

活动期间，还举办了节水短视频评选、“爱我千湖 绿满荆楚”植树、水知识微信答题抽奖、园博园水周行等系列宣传活动，力争营造全民节水、爱水、惜水、亲水、护水的社会氛围，引导人人争做节水活动的践行者。

（五）第二课堂：凸显质量精品导向，提升社团建设品牌

学院高度重视学生社团发展和学生活动的开展，充分发挥第二课堂的文化育人功能，以院团委和院学生会为牵头，共建有理论学习、职业技能、兴趣爱好、志愿服务等类型的社团 28 个，培育了“水苑之声”校园科技文化艺术节、“爱我千湖”志愿服务活动、魅力女生节、“水韵荆楚”水情节、“我爱水院”文明寝室评选、“水之韵”迎新晚会、社团文化节、水院好声音、“水院一家亲”民族活动节等活动品牌项目。



图 29：第十四届“永远跟党走，青春献祖国”大禹杯合唱比赛



图 30：我院精品校园文化活动代表“水院喜剧人”“金话筒主持人大赛”

2018 年，我院学生在湖北省大学生新媒体作品大赛荣获优秀奖；学院获得第十届金话筒大赛的优秀组织奖；电子协会在光伏电子国赛中荣获 2 项全国二等奖，电子产品设计与制作比赛中荣获 6 项个人二等奖；跆拳道协会在 2018 年 5 月参加武城高校交流赛，荣获 3 枚金牌、1 枚银牌、4 枚铜牌的好成绩。

表 4：学院 2018 年度主要第二课堂活动一览表

序号	活动名称	活动时间	面向对象
1	剪纸比赛	2018 年 3 月	全院学生
2	模拟面试大赛	2018 年 4 月	全院学生
3	第十二届心理健康月	2018 年 5 月	全院学生
4	水苑之声科技文化艺术节开幕式	2018 年 5 月	全院学生
5	水院英语节	2018 年 5 月	全院学生
6	《一封家书》活动	2018 年 5 月	全院新生
7	诗词朗诵大赛	2018 年 5 月	全院学生
8	“与生俱来”配音大赛	2018 年 5 月	全院学生
9	职场礼仪讲座	2018 年 6 月	全院学生
10	最美民族，我的家乡	2018 年 6 月	全院学生
11	2015 级毕业晚会	2018 年 6 月	2015 级毕

序号	活动名称	活动时间	面向对象
			业生
12	迎新晚会	2018年9月	全院学生
13	第十三届秋季田径运动会暨趣味运动会	2018年10月	全院学生
14	最美寝室	2018年10月	全院学生
15	跳蚤市场	2018年10月	全院学生
16	少数民族新年篮球杯、新年文艺晚会	2018年11月	全院学生
17	第十七届团干培训	2018年11月	全院学生
18	“你猜我画，心有灵犀”活动	2018年11月	全院学生
19	水院“我身边的好声音”	2018年11月	全院学生
20	第十二届“金话筒”播音主持大赛	2018年12月	全院学生
21	十佳写手，梦想起航	2018年12月	全院学生
22	第十五届二次团员学生代表大会	2018年12月	全院学生
23	元旦晚会暨第十二届艺术节闭幕式	2018年12月	全院学生
24	第三届欢乐喜剧人	2018年12月	全院学生
25	新生杯辩论赛	2018年12月	全院新生
26	新生联谊晚会	2018年12月	全院新生

案例 6：“践行核心价值观，争做有为青年”大学生辩论赛在我院精彩上演

2018年12月20日，我院举办“践行核心价值观，争做有为青年”大学生辩论赛决赛。院团委相关负责人、各系部分团委书记担任本次比赛评委，来自各系部近300名学生观看本次比赛。



图 31：辩论比赛现场

全院共7只辩论队参加本次比赛，历时四周，经历初赛、复赛、半决赛到此次决赛的三轮角逐，最终由机电工程系辩论队和水利工程系辩论队晋级进行巅峰对决。决赛围绕“社会主义核心价值观是该高度弘扬还是低调实践”的辩题展开激烈讨论，双方辩手在立论、攻辩、自由辩论、总结陈词等环节阐述自己的观点，比赛中，各位辩手思路清晰、引经据典，时而妙语连珠，时而慷慨激昂，整场比赛高潮迭起，精彩不断，充分展现了我院学子青春风采、思辩能力和团队合作精神，不时赢得现场观众阵阵喝彩。经过激烈角逐和评委组的公正评判，正方机电工程系辩论队斩获冠军，反方水利工程系辩论队获得亚军，院团委学生会辩论队获得季军。

本次辩论赛进一步深化我院广大团员青年学子对社会主义核心价值观内涵的理解和认识，锻炼了同学们的逻辑思维能力和语言表达能力，引导团员青年自觉培育、践行社会主义核心价值观，争做有为新青年，在新时代的伟大征程中贡献青春智慧和力量。

案例7：“民族一家亲”民族节 各族学生开心交流

学院自2017年开始招收了水利工程专业西藏班1个，2018年继续招收该专业西藏班2个，共有在校藏族学生101人。为了使西藏学生更好地适应学校新环境，融入新的学习生活。学院举办了首届“民族一家亲”民族节暨藏文化交流会活动。来自全院近200名各族学生齐聚一堂共同了解来自雪域高原的藏文化。

活动中，藏族同学向参会同学展示了藏族的一些风俗习惯、美食、当地的建筑特色、美丽的风景和被称为藏族的“百科全书”的非物质文化遗产—唐卡，大家品尝着藏族同学带来的特色美食，吃着糌粑和牦牛肉干，捧着热气腾腾的酥油茶，跟藏族同学学着简单的藏语，过足了一次本土藏民的晚茶时间。交流会现场热闹非凡，与会同学们对藏文化表现出了极大的热情，许多怀揣高原梦的同学就心中的疑问现场进行了咨询，藏族同学耐心解答。

历时一个半小时的交流会在同学们的欢声笑语中圆满结束，活动宣传展示了绚烂瑰丽的藏文化，密切了汉藏同学关系，加深了汉藏同学感情，促进了各民族同学间的团结。

学院首届“民族一家亲”民族节活动将持续到10月，期间还将进行民族服饰展示、民族趣味运动会、民族文化交流等一系列活动，为少数民族同学提供了展示本民族风情的舞台，增强全院学生民族团结观念，为实现中华民族伟大复兴的中国梦贡献青春力量。



图 32：“民族一家亲”活动中师生欢庆场面

（六）体育竞技：校园锻炼氛围浓厚，各大比赛成绩斐然

学院历来重视体育工作，多年积累形成了“爱体育、乐运动”的良好传统，朝阳中我们能看到师生在操场上健步如飞，烈日下我们能看到师生

在篮球场和足球场上挥汗如雨，夕阳下我们能看见师生在乒乓球台和羽毛球场上激昂拼搏；一年一度的运动会成为我们的体育盛会；全年各种丰富多彩的体育活动，成为我们加强友谊、活跃校园文化的载体；体育已逐渐成为水院人重要的生活方式。

2018 学年，继续开展一年一度以“我参与、我运动、我快乐”为主题的校园阳光体育节，涵盖足球、排球、乒乓球等一系列体育竞赛活动；创新型体育课模式，在大一年级推广“步道乐跑”App，开展阳光校园健康跑活动，采用趣味打卡模式进行跑步锻炼，并将锻炼情况与学期体育课成绩相关联，极大的提高了学生参与体育锻炼的积极性；成功举办学院第 13 届秋季运动会暨趣味运动会，参赛学生达 1200 多人，再创报名参赛新高；院学生体育代表队按年度训练比赛计划，积极参与各类体育赛事活动，取得了不俗的成绩。学院“大禹”武术队在全国高等职业院校体育工作第二批“一校一品”示范基地建设中通过评审，标志着学院的体育示范教学基地建设在全国都取得领先地位。

表 5：2017-2018 学年体育竞赛活动获奖一览表

序号	比赛名称	获奖情况
1	2017 年全国校园体育舞蹈暨湖北省高等学校大学生体育舞蹈、交谊舞锦标赛	第一名两项，第三名、第五名、第六名各一项
2	2017 年湖北省大学生田径运动会	男子铅球丙组第三名
3	2017 年湖北省第 32 届大学生武术比赛	第一名七项，第二名三项，第三名七项
4	2017 中国大学生跆拳道锦标赛（竞技）	男子丙组团体第四名、女子丙组第七名、女子 67kg 级亚军
5	全国大学生跆拳道竞技比赛	第二名 2 人，第三名 2 人，第五名 4 人，体育道德风尚奖 1 人，男子团体总分第五名，女子团体总分第七名
6	湖北省第十五届运动会体育舞	金牌两项，2 人获精神文明运动员

序号	比赛名称	获奖情况
	蹈比赛	
7	湖北省第十二届大学生运动会羽毛球比赛	丙组男子双打第二名、团体第四名
8	江夏区第二届高校篮球杯	总分第四
9	中国大学生飞镖联赛	团体总分第一
10	湖北省第十五届运动会暨省第十二届大学生运动会	女子团体第一名、男子团体第三名、金牌三项、银牌五项、1人荣获精神文明运动员

案例 8：“步道乐跑”掀起学院运动高潮

2018 学年下学期, 我校探索创新型体育课模式, 在大一年级推广“步道乐跑” App, 开展阳光校园健康跑活动, 体育锻炼结合主流移动互联网技术, 采用趣味打卡模式进行跑步锻炼, 并将锻炼情况与学期体育课成绩相关联。

“步道乐跑”是一款运动相关的手机应用, 同学们在每次跑步时需要到指定位置由软件自动进行“打卡”, 之后跑步的速度与距离达到一定标准, 算做一次“有效跑步”。这款 APP 由我院基础课部发起, 于 5 月 3 日“校园阳光体育”活动中启动。按照要求, 我校 2017 级全体同学需要在本学期进行 13 次有效跑步才算符合标准, 获得本学期体育课期末总评的 20% 成绩。

基础课部组织相关老师进行了多方研讨验证, 考虑了软件可能出现的弊端和跑步监控、跑步数量等问题, 做出一定程度的改进与完善, 最终决定将该软件在全体大一新生中推广。

乐跑与体育成绩挂钩只是督促手段, 改革的最终是想让同学们爱上体育锻炼, 坚持日常运动, 提高同学们的身体素质。现在“乐跑”次数与成绩挂钩, 用“强制手段”要求学生参加锻炼, 主要目的在于改善学生体制体能, 培养学生终身体育意识。

经统计, 短短三个月时间, 共计 5207 人参与, 总跑步次数为 118228 次, 总累计里程为 195018 公里, 人均次数 2.71 次, 人均里程 37.45 公里, 掀起了我院运动的高潮。



图 33：我院学子积极参加校园跑步活动场景

（七）奖优助学：不断深化奖助内涵，更加注重奖育结合

学院贯彻以生为本的资助工作理念，紧随全国、省高校思政会议精神和最新版《高等学校学生管理规定》文件要求，进一步优化学生资助工作体系，奖、助、补、贷、勤、免、慰七位一体的资助育人工作格局不断深化。

一是立制度，严规范。学工处先后修订《湖北水利水电职业技术学院国家奖学金评审办法》、《湖北水利水电职业技术学院国家励志奖学金评审办法》、《湖北水利水电职业技术学院国家助学金评审办法》、《湖北水利水电职业技术学院勤工助学管理办法》等，进一步完善了我校资助制度建设，让资助过程更加制度化规范化。二是重保障，促激励。一年来，学校通过设立更多的勤工助学岗位、企业奖学金、行业奖学金、慰问更多贫困生，开展感恩主题班会、奖学金学生先进事迹宣传等奖育结合活动，丰富奖助保障体系和激励机制。2018年，各类奖助补贴合计金额1261.7万元，生均奖助补贴金额2229.61元/人，位于全省高职院校前列。寒假期间，学院领导一行连续第十年走访慰问贫困生，为他们送去过节物资。

表 6：2017-2018 学年学生奖助情况一览表

类别	项目	人数	金额(万元)
奖学金	国家奖学金	3	2.4
	国家励志奖学金	210	105
	湖北水利发电工程学会奖学金	38	0.4
	企业奖学金	120	2.4
助学金	国家助学金一等	673	134.6
	国家助学金二等	2014	302.1
	国家助学金三等	673	67.3
	退役士兵学费资助金	12	7.5
	应征入伍服义务兵役国家资助资金	127	119.13
	应征入伍服义务兵役国家资助资金	95	95.4
	家庭经济特殊困难学生临时补贴	23	4.6

类别	项目	人数	金额(万元)
其他	助学贷款	647	378.52
	勤工助学金	460	20.67
	住院费用报销	28	12.42
	普通门诊报销	326	4.95
	特殊困难学生门诊报销	8	4.31
总计		5457	1261.7

(八) 心理教育：加大心理健康宣传，及时干预效果显著

为夯实大学生心理健康的安全防线，提升学院心理健康教育咨询综合能力，满足广大师生不断增长的心理健康教育与咨询服务的需求，我院构建了心理健康教育四级危机预警机制，心理健康教育工作体系不断完善成熟。

2018年完成了全校学生心理普查、筛查、建档工作和状况分析，做好开学后12类重点人群排查和干预工作；将心理健康教育纳入学校人才培养体系，《大学生心理健康教育》列为18级新生必修课程；心理健康教育中心场地得到进一步完善，总体面积达到250平方米，房间达到10间以上，设有心理健康中心，建有心理咨询室、心理沙盘室等；选派了3名辅导员参加心理健康教育培训；举行为期四周的班级心理信息员培训，增强了心理信息员开展工作的专业性；举办“倾听你的声音，遇见你的美好”第十三届心理健康月动员大会及现场签名会、向全体学生发放心理健康知识的宣传单；邀请校外专家举办心理健康危机干预讲座；全年接待咨询249人次、危机干预11人。2018年我院心理健康教育工作荣获第四届湖北省高校心理健康优秀成果奖。



图 34：我院心理健康教师团队获优秀成果奖

（九）就业工作：服务管理更加完善，就业质量再上台阶

服务更加信息化：为适应互联网时代下就业工作转型，学院不断提高资源整合利用率、就业工作管理水平、就业工作服务效率和就业动态监测能力，就业工作服务体系更加信息化、精细化、标准化。2016年起，开展就业智能网络服务；2018年，学院启用网上签约系统，将协议书电子化，就业信息化水平进一步提升。

帮扶更加全面：以特困家庭毕业生为重点，积极开展就业帮扶和就业援助，近三年为全院近3000名贫困毕业生建立帮扶工作台账，根据台账基本内容，一是有针对性的指导和培训，提升他们的就业能力，树立就业信心，千方百计为帮扶对象提供就业岗位，优先和重点推荐帮扶对象就业，兑现绝不让一名学生因家庭经济困难而失业的庄严承诺。三年来共为200多名毕业生成功申请到高校毕业生一次性求职补贴，切实缓解了困难群体毕业生的求职经济压力。

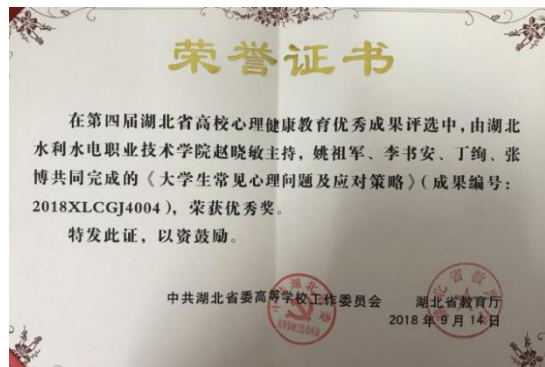
岗位更加丰富：坚持“拜访”联系制度，搭建“互联网+”岗位信息平台，不断完善线上线下互补招聘体系。2018年，共审核推送就业单位454余家，提供各类岗位5000余个。组织召开了大小招聘会225次，如400余人参加的“助推毕业生留鄂留汉就业——上汽通用产业园走进湖北

水院”专场招聘会、“我选湖北，精准帮扶”校园供需见面会暨 2018 届毕业生大型校园招聘会等。

截至 9 月底，2018 届毕业生总数 2016 人，已就业 1917 人，总体就业率为 95.09%。从去向构成来看，毕业生就业以“协议就业”形式为主，占比 84.42%。

表 7：2018 届毕业去向分布一览表

毕业去向	人数	比例	就业率
协议就业	1702	84.42%	95.09%
升学	77	3.82%	
灵活就业	131	6.50%	
自主创业	5	0.25%	
出国、出境	2	0.10%	

从就业质量上来看，整体质量较高。2018 届毕业生主要流向单位类型为企业，其中其他企业（民营企业为主）占比最高（74.03%）；其次为国有企业，占比为 20.89%。2018 届毕业生转正后的税前月均收入为 4085 元；月薪区间主要集中在 3001-4000 元，占比 37.77%，其次为 4001-5000 元，占比 22.53%，两项合计占比 60.30%。月收入在 5000 元以上的毕业生占比 22.52%。2018 届毕业生对目前工作的整体满意度较高，达到 97.39%。2018 届毕业生整体人职匹配度高达 96.70%；2018 届毕业生目前就业岗位与所学专业的相关度为 78.02%。2018 届毕业生在离校半年内没有离职的毕业生占比 62.77%，离职 1 次占比 28.98%，工作稳定性较高。

表 8：2018 届毕业生主要就业单位分布表

就业单位名称	就业人数
中建三局集团有限公司	106
武汉地铁集团有限公司	66
湖北大禹水利水电建设有限责任公司	47
中交第二航务工程局有限公司	24
鸿富锦精密工业（武汉）有限公司	22
东莞裕勤通讯技术有限公司	15
中建铁投轨道交通建设有限公司	15
湖北水总水利水电建设股份有限公司	13
中国葛洲坝集团股份有限公司	13
迅达（中国）电梯有限公司武汉分公司	16
中国二十冶集团有限公司	11

案例 9：校友企业反哺母校，楚天都市报专题报道

2018年12月3日，楚天都市报以《好有爱！这所高校的毕业生招聘会，两成为校友企业》报道了我院精准帮扶·百企千岗进校园暨2019届毕业生校园招聘。报道了招聘会上气氛热烈，招聘单位中不乏中国电建集团、中国核工业二三建筑公司、葛洲坝集团等大型国企，还有近两成企业来自校友推荐，现场纷纷打出“校友牌”招揽学生，对我院招聘会用人单位的质量与特色表示的充分的肯定。



图 35：楚天都市报对我院招聘会报道截图

案例 10：从水院人到地铁人，助力大武汉复兴

深化校企订单合作，实现零距离就业，一直是学院开拓就业市场的重要举措。近年来我院与武汉地铁集团有限公司合作，采取“订单式培养”的教学模式，培养技能型地铁专业人才，毕业后通过武汉地铁集团组织的考核和体检并达到岗位胜任要求的将在武汉地铁集团就业。近三年，共计 145 名毕业生进入武汉地铁集团，成为“武汉地铁人”。

2017 届机电工程系数控技术专业毕业生杨鼎，在校期间成绩优秀，担任班级班长，学习态度认真，专业功底扎实，大一参加学生会，作为骨干，参与学校多次大型活动，实践能力和组织协调能力非常出色，大三时期，被选至武汉地铁司机班培训班，培训期间表现优秀，现任地铁 8 号线司机。



图 36：我院优秀学生之一成长为一名光荣的地铁司机

（十）创新创业：全面激发创新活力，积极搭建创业平台

学院以创新发展行动计划中创新创业教育专门课程群建设项目为契机，不断将创新创业融入人才培养改革，积极搭建“1234”创新创业平台、构建了完善的创新创业体系。

完善管理制度，畅通“双创”育人通道。通过深化创新创业教育改革，创新创业教育管理更加完善，2018 年制定了《学分认定与转换管理办法（试行）》和有针对性的制定培养计划，设立创新创业课程学分，鼓励学生创新创业。出台《学籍管理实施细则》，实施弹性学制。

深化课程改革，推进“专+创”相互融合。构建以专业能力培养为主线，融合创新与创业能力培养的课程体系。在全院各个专业开设《创业实

务》1门通识课，和X门融入创新创业教育的专业课程，形成1+X创业课程体系。

搭建“双创”平台，提升学生实践能力。形成了校级创新创业平台+系部创新创业中心的实践载体建设模式，挂牌成立“湖北省大学生创新创业俱乐部”。积极宣传创业政策和创业典型案例，组织学生参观创业成果，体验创业过程，鼓励学生抓住创业有利机遇，以创业带动就业。

2018年，学院共投入82万元用于创业中心和创新创业课程体系建设，创新创业中心建筑面积达1000平米，入驻创业团队3个，创办企业数1个，支持学生创业项目近20个。开展了多场创业主题讲座：邀请天使投资人，湖北高校创业大赛评委吴劲松开展了一堂《互联网+与大数据背景下的就业与创业》的专题讲座。邀请我院楚天技能名师、国家级创业孵化器“去创吧”创始人严重捷开展了一堂题为《90后的创业时代》讲座。带领学生参加团省委在光谷产业园举行的“创·青春”湖北共青团服务青年创新创业成果展；参加第三届“互联网+”大学生创新创业大赛湖北赛区获得银奖。

表9：学院近两年创业学生一览表

序号	学院	姓名	创立企业名称	毕业年度
1	水利工程系	刘柯	湖北柯迪诚飞工程有限公司	2017
2	水利工程系	罗京	武汉菲梵文化传播有限公司（股东）	2017
3	建筑工程系	张琪	漳县武阳镇瑞祥电器店	2017
4	建筑工程系	李宁昊	武汉得胜德科技有限公司	2017
5	建筑工程系	刘昭峰	大冶市星翰文化传媒有限公司	2017
6	建筑工程系	景松永	武汉市武昌区景式餐饮店	2017
7	建筑工程系	刁凡	武汉卓凡高科信息技术有限公司	2017
8	建筑工程系	周晨星	鄂州市凤凰路永忠通讯经营部	2017
9	建筑工程系	田超	副食店	2017
10	机电工程系	邓博文	襄阳市襄州区金蔬农资经营部	2017

序号	学院	姓名	创立企业名称	毕业年度
11	机电工程系	蔡思国	广州市白云区三元里艾晨露化妆品商行	2017
12	水利工程系	程茜子	淘宝店（浙酒の小铺）	2018
13	机电工程系	陈佳力	深圳市福田区依诺尔服装批发商行	2018
14	机电工程系	樊纯良	咸安区金锐陶瓷旗舰店	2018
15	机电工程系	郑拓	鄂州一站式建材有限公司	2018
16	商贸管理系	黄子洋	九江天长地久文化传媒有限公司	2018



图 37：我院学生参加创业大赛获得二等奖

案例 11：“校效”校园生活问题一站式解决专家——我院在校学生创立校园 020 平台

我院商贸管理系 17 级营销班学生王攀，为了解决校园同学生活中不便的问题，打造了一款 020 校园服务线上平台——“校效”，平台通过微信公众号和小程序来搭建，提供在校学生所需的日常消费品和所有便捷服务，方便了服务在校学生，提高生活学习效率。目前线下已经成立校效工作室。

在校效平台上，消费者在线下单，加入平台的兼职学生在线抢单，并接单做任务。这一模式一方面提高了校园生活中学生消费与购买的便利性，另一方面推动水院创业氛围，让更多的同学加入到创业的队伍里来，在学校自由轻松接单做任务而换取报酬。

根据 90 后及 00 后的消费特点，校校还在努力挖掘校园奇葩单以及设计，以游戏升级模式等服务。

当前平台还在下进行推广和运营并不断优化。平台上线仅仅 2 个多月，日累计单量已经达到 50 左右，双十一破百单，并且现有有一百三十多名同学参与平台做任务。



图 38：校效平台下单及抢单功能展示

（十一）校园文化：发挥文化育人效应，形成四大文化名片

学院实施以文化人、以文育人工程，形成了涵盖水文化、向善文化、工匠文化、书香文化四大文化名片。其中水文化主要围绕水志愿服务、水知识宣传、水保护实践、水科技研究形成。在湖北省高等学校校园文化研究会 2018 年年会暨纪念湖北省高校校园文化研究会成立 30 周年学术论坛上，我院围绕水文化的 2 篇论文分别获得二、三等奖，《弘扬水文化与实践育人机制探析——湖北水利水电职业技术学院积极培育新时代水利人》一文被收入湖北省高校校园文化建设优秀成果选编；向善文化以丰富多彩的向善校园文化活动、向善宣传阵地建设以及“七善”师德教育为主要构成，如 2018 年学院举行湖北孝悌文化主题故事会暨第二届湖北省孝道文化进校园活动、省直机关关工委进校开展国学礼仪教育暨关爱大学生演出活动、全国道德模范董明事迹报告会、向学院最美学生谢波学习、先进学生事迹宣传等活动。工匠文化以一年一度的技能竞赛月、企业大讲坛、校友事迹报告会等活动为载体，让学生受到工匠精神的熏陶和感染。书香文化由一系列读书、摄影、创作活动为纽带，形成了浓郁的校园读书氛围。

2018年继续开展了“讴歌新时代，书香溢校园”读书月活动，其中微视频创作大赛活动中我院获得团体优秀奖；组织“青年读书会朗诵专场”活动；在2018年全省高职高专“共享全民阅读，再温红色经典”阅读大赛决赛中我院还喜获团体三等奖，个人三等奖2个、优秀奖2个；在湖北省高职院校第二届“最美读者”摄影作品大赛活动中，商贸系老师摄影作品分获1个一等奖和2个三等奖。

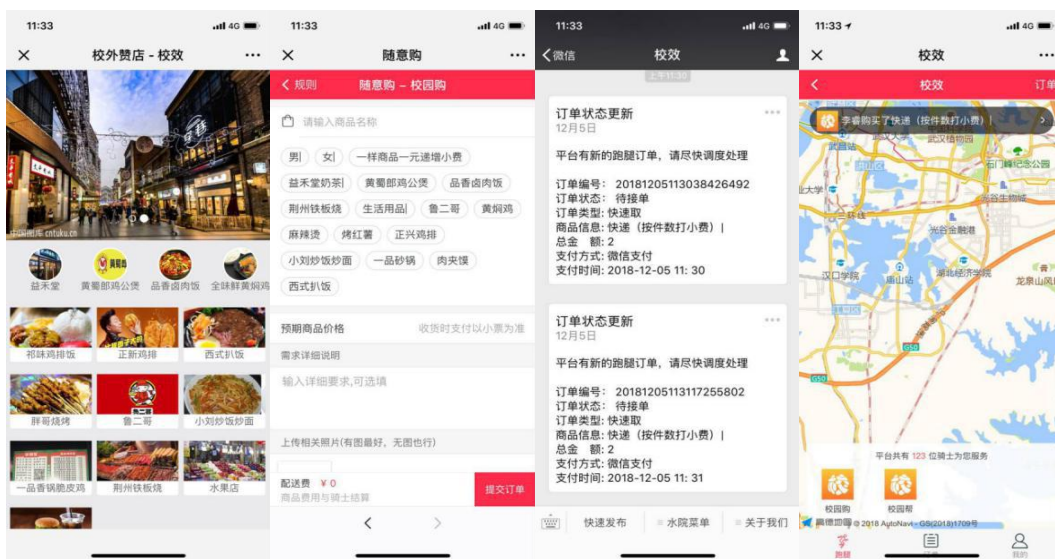

图 39：我院定期举行读书系列活动及在全省阅读活动中获奖

案例 12：“七善”师德教育，支撑特色水文化

湖北水利水电职业技术学院秉承大禹治水精神，在教师中宏扬“上善若水，水有七善”精神，倡议教师们要像水的品性一样，泽被万物而不争名利。

水有七善，“居善地”指教师要明确定位与职责，善于与学生沟通；“心善渊”指教师要有宽广胸怀，平心静气搞好教学与教研；“与善仁”指教师要关爱学生，关心学生成长成才；“言善信”指教师要做道德楷模、诚实守信典范；“政善治”指教师要提高教学能力、班级课堂管理能力；“事善能”指教师同时要做好专业与课程建设，发挥最大的效能；“动善时”指教师要紧跟时代发展趋势，及时更新知识。

“七善”师德教育，既紧扣水利院校之本，又引读经典，老师接受过程中无形提高了自我素养。“居善地，心善渊，与善仁，言善信，正善治，事善能，动善时。”借水为喻体，引导教师学高为范，身高为师，不忘立德树人之宗旨，加强了师德师风建设，继续和发扬了中华优秀传统文化。

三、教学改革

（一）工作核心：聚焦重点统一认识，确立教学中心地位

教学是学院生存和发展的中心工作。我院通过“1234体系”有序推进，

打出强化教学中心地位的“组合拳”。1 即牢固树立“教学质量是学校生命线”一个理念，2 即建立每学期一次的全院教学工作会议和每周一次的教学工作例会；3 即确立三个主体地位：即教学工作在办学中的主体地位，教师在育人中的主体地位、学生在学习中的主体地位；4 即“四个重点倾斜”，经费使用向教学采购倾斜、收入福利向一线教师倾斜、职称评聘向专任教师倾斜、全院活动向教学方面倾斜。

2018 年来，召开了 1 次党委专题会和 1 次院长办公会研究部署当前教学工作，召开了近 30 次教学工作例会，具体推进教学工作；院党委成员班子多次深入课堂听课，多次亲自上讲台讲党课，为课堂思政注入新思想新活力；全年教学设施采购金额达到 180 万元，多个教室、多媒体设备、机房焕然一新；再次改革绩效工资分配方案，重点向一线教师倾斜；20 余名一线教师通过评审顺利晋级；每周四下午各教研室的教研活动丰富有序开展。

案例 13：召开党委专题扩大会，专题研究部署新学期教学工作

2018 年 9 月 27 日下午，学院第三届党委 2018 年第八次（扩大）会议在南湖校区召开，学习贯彻省高职教学工作会议精神，加快推进优质校建设。院党委委员、全体中层干部、各教研室主任、各专业负责人、创新发展行动计划项目负责人参会。

会上，副院长黄泽钧传达了 2018 年全省高职教学工作会议精神。教务处负责人汇报创新行动计划及优质校建设工作。学院创新发展行动计划项目负责人作经验交流，院长孙国荣布置优质校建设相关工作。党委书记甘齐顺作题为《紧抓机遇 凝心聚力 全力创建优质高职院校》的总结讲话。

此次会议的召开，以教学工作为中心，为学院下一步教学工作的具体推进明确了方向。

（二）教学管理：制度建设提升内涵，过程管理保障质量

在全院开展内部质量保证体系建设的推动下，专业和课程层面的质量保证体系成为重点。一年来，结合新形势下教学管理的新内容，先后出台

和修订了《专业建设管理办法》《课程建设管理办法》《专业建设与动态调整管理办法》《品牌特色专业管理办法》《在线开放课程建设管理办法》《专业教学资源库建设管理办法》《名师工作室建设管理办法》《课程建设规划（2018-2020）》《关于制定课程建设方案的指导性意见》《关于制定专业建设规划的指导性意见》《湖北水利水电职业技术学院技能竞赛组织管理制度》等一系列教学制度，为教学管理的内涵发展奠定了基础。

以专业建设和课程建设为抓手，强化过程管理，从过程中要质量。一年来，在全院统一的人才培养方案修订框架下，学院开设的30个专业基于广泛调研和校企共议有序开展人才培养方案的修订工作；在课堂教学中推广基于“一平三端”的智慧教学系统应用，既丰富了教师在讲课过程中的与学生互动形式，又对教师整个授课过程的质量进行了全过程信息化反馈；对2014-2018年期间的质量工程在建项目进行了网络、实地、研讨、会议等多次过程性检查，保证了质量工程项目如期推进；教师能力培训步入常态化，及时发现教师在教学科研等方面的薄弱点和需求点，随时利用周四下午教研时间开展有针对性的培训交流，如利用学习通开展互动、云课堂使用等，实现教师能力的过程性逐步提升。

（三）集群发展：彰显专业建设特色，服务区域产业经济

按照“服务水利行业和区域经济发展，紧密对接湖北省支柱产业和新兴产业，把专业群建在产业链上”的建设思路，积极开展以骨干和特色专业引领的专业集群建设。

学院形成“2+3”专业集群建设格局。依据国家水利改革“十三五”规划和水电发展“十三五”规划，充分发挥我院60余年的水利水电教育

的积累和沉淀，积极利用我省水利与水电优势资源，重点打造以水电建筑工程为龙头的土木水利类专业集群和以水电运行与管理为核心的覆盖发电全产业链的能源类专业集群。经过建设，两大专业集群在校生人数占到全校人数 70%以上，集群内专业建设成绩显著，毕业生服务产业链上各环节，专业集群效应充分显现。

同时，学院主动对接国家中国制造 2025 战略、长江经济带、一带一路、互联网+、湖北省国民经济和社会发展规划十三五规划等重大战略，依据国家发展装备制造业、电子信息技术和现代服务业等重点产业的思路，以“对接产业，锻炼特色”为目标，特色建设以电气自动化为引领的电子信息大类、以电梯工程技术为带动的装备制造大类和以会计、物流为依托的财经商贸大类专业建设，有效助力区域产业转型发展。

表 10：我院专业集群对接产业集群情况

专业集群	引领专业	带动专业	服务产业
土木水利专业群	水利水电建筑工程	水利工程、工程测量技术、建筑工程技术、工程造价、建筑装饰工程技术	国家战略基础——水利产业；湖北省重点培育产业——房地产业
能源类专业群	水电站运行与管理	发电厂及电力系统、风力发电工程技术、光伏发电技术与应用	“全球能源互联倡议”、湖北省十大重点产业——新能源与材料产业
装备制造专业群	电梯工程技术	工业机器人技术、新能源汽车技术、汽车检测与维修技术、机电一体化技术、模具设计与制造	全省重点成长型产业集群——高端装备制造产业集群
电子信息专业群	电气自动化技术	应用电子技术、计算机应用技术、大数据技术与应用	湖北重点培育产业——软件和信息技术服务
财经商贸专业群	会计、物流管理	电子商务、市场营销、广告设计与制作	湖北重点培育产业——现代物流、商务服

专业集群	引领专业	带动专业	服务产业
			务、商贸服务

表 11：2017-2018 学年在校生专业大类结构表

序号	专业大类	所属专业	学生人数	比例
1	水利大类	水利水电建筑工程、水利工程、水利水电工程技术、水电站运行与管理	1311	20%
2	土木建筑类	地下与隧道工程技术、建筑工程技术、工程造价、建设工程管理、建筑装饰工程技术、建设工程监理、市政工程技术	1167	17.8%
3	资源环境与安全大类	工程测量技术、摄影测量与遥感技术、环境工程技术	174	2.6%
4	能源动力与材料大类	发电厂及电力系统、风力发电工程技术、光伏发电技术与应用	792	12.1%
5	装备制造大类	电气自动化技术、工业机器人技术、电梯工程技术、新能源汽车技术、汽车检测与维修技术、机电一体化技术、模具设计与制造	1055	16.1%
6	交通运输大类	道路桥梁工程技术、工程机械运用技术、城市轨道交通运营管理	132	2.0%
7	电子信息大类	应用电子技术、计算机应用技术、大数据技术与应用	511	7.8%
8	财经商贸大类	会计、物流管理、电子商务、市场营销	1286	19.6%
9	旅游大类	旅游管理、酒店管理	22	0.3%
10	文化艺术大类	广告设计与制作、环境艺术设计	118	1.8%

（四）专业建设：骨干专业做大做强，特色专业亮点频频

学院以骨干专业为引领，以特色专业为亮点，推动专业人才培养更加紧贴水利行业需要和区域产业发展，更加突出产教深度融合，深化教学改革，推动专业人才质量提升。2018年，学院适应国家产业发展战略和区域产业规划布局，新增专业4个，调整停招5个专业，实际招生专业30个，新申报水文与水资源工程、水利水电工程管理、水环境监测与治理三个专业。工程造价、电气工程技术获批省级品牌专业立项建设，电梯工程技术

获批省级特色专业立项建设，发电厂及电力系统专业丁官元工作室获职业教育技能名师工作室。全面开启了新一轮的专业内涵发展。

表 13：2018 年省级及以上重点专业建设情况一览表

序号	专业名称	专业建设情况
1	水利工程	湖北省特色专业/职业教育技能名师工作室
2	水利水电建筑工程	全国水利示范专业/湖北省重点专业/湖北省职教品牌专业/中央财政支持专业/优质水利专业
3	工程测量技术	全国水利示范专业/湖北省重点专业/湖北省职教品牌专业/湖北名师工作室
4	建筑装饰工程技术	省级现代学徒制试点专业
5	建筑工程技术	湖北省重点专业/省级骨干专业在建
6	工程造价	省级骨干专业在建/省级品牌专业
7	发电厂及电力系统	中央财政支持专业/省级品牌专业/水利行业骨干专业/湖北省职教品牌专业/省级骨干专业在建/职业教育技能名师工作室
8	电气自动化技术	省级品牌专业
9	水电站运行与管理	省级特色专业/湖北省战略性新兴产业计划专业
10	电梯工程技术	省级特色专业/省级骨干专业在建
11	工程机械运用技术	省级现代学徒制试点专业
12	建筑装饰工程技术	省级现代学徒制试点专业
13	物流管理	湖北省重点专业/省级骨干专业在建
14	会计	省级骨干专业在建

水利、电力、建筑类等骨干专业继续做大做强。2018 年我院主持完成了国家专业资源库水利水电建筑工程专业——水利工程造价管理专业课程资源科的升级工作；完成了中国水利教育协会全国水利类专业——水利水电建筑工程和水利工程两个专业认证工作；湖北省特色专业水利工程顺利通过校内外专家评审和省教育厅最终验收；学院被遴选为发电厂及电力系统专业国家级教学资源库主持单位；发电厂及电力系统丁官元工作室被授

予湖北技能名师工作室；做好了湖北省十大职教品牌-水利水电职教品牌验收准备工作；工程造价专业基于工程造价管理关键岗位要求，构建了标准融入、工作过程导向的“123”人才培养模式，与多家企业签订战略合作协议；道桥专业积极走出校园参加武汉市一日走九桥活动提升专业认识。

机电、商贸、信息类等特色专业亮点频频。电梯工程技术专业作为省内第一家开设院校探索出基于“四个层次”合作，形成了“校企双主体，工学六合一”人才培养模式，学生供不应求，被多家知名电梯企业争抢，未毕业已“就业”。物流管理专业与武汉普罗格科技集成有限公司在合作四年基础上签订校企互兼互聘协议，大二组建“青苗管培生计划班”，形成“校企双融合、互聘齐育人、课堂共开发、管培长效应”运行机制”。物流、电商和营销三大商科专业紧紧抓住“双十一”契机，将企业实战引入实践教学环节，学生职业素养、专业技能、综合素质有效提升；多名学生顺利通过“电子商务师（中级）”技能水平考核，获得“电子商务师技能（水平）证书”以及企业“小师傅”证书；定期举办“企业进课堂”系列职业规划讲座，让学生更接商业地气；商科类专业“三标对接”课程体系实证研究获2018年湖北省教学成果三等奖。

案例 14：我院遴选为国家级专业资源库建设主持单位

2018年5月4日，发电厂及电力系统专业资源库共建共享联盟成立大会在重庆电力高等专科学校召开，包括我院在内的来自全国14个省的21所高校联盟代表出席了会议。会上，我院荣幸地被遴选为发电厂及电力系统专业教学资源库三家主持单位之一，副院长黄泽钧代表学院与主办方签订了联盟共建共享协议。

发电厂及电力系统专业教学资源库是在全国电力职业教育教学指导委员会（常简称“电力行指委”）指导下成立的国家级专业教学资源库。职业教育专业教学资源库是“互联网+职业教育”的重要实现形式，资源库建设是推动信息技术在职业教育专业

教学领域综合应用的重要手段。

“联盟”致力于汇聚全国电力领域高职院校、行业企业，优势互补，协同创新，借力“互联网+”，扩大优质资源供给，拓宽资源受益面，促进发电厂及电力系统专业教学改革，建设强大的教学资源支持和公共服务平台，助推学习型社会建设。“联盟”旨在按照“国家急需，全国一流”的要求，凝聚力量，组建一流团队，汇聚一流资源，建成满足各方多样性需求的开放共享性国家级专业教学资源库。

我院作为发电厂及电力系统专业教学资源库的主持建设单位，必然进一步彰显我院办学业绩和特色，扩大我院在行业领域高职院校的影响力；必将进一步提升我院整体办学水平和人才培养质量，引领辐射各专业群建设，推促早日形成专业建设“百花齐放、百家争鸣”的良好局面。



图 40：教学资源库联盟成立大会现场及主持专业资源库建设证书

案例 15：以“双十一”为契机，商科专业学生在实践中成长

随着近些年电子商务的繁荣发展，一年一度的“双十一”电商促销大战成为各个商家角逐竞争的重要节日。物流管理、电子商务、市场营销三个商科专业，基于企业双十一实战项目开展专业实践，探索出了一条“以双十一为契机，以校+企为平台，以践融学为手段”的商科类学生实战实践培养模式。

自 2015 年起，物流管理专业与武汉普罗格集成科技有限公司开展校企合作，在每年双十一的前后两周时间，学生到普罗格公司菜鸟物流园开展仓储与配送岗位实习，实习内容丰富，包括企业培训、实训、轮岗以及管理小师傅，学生专业技能提升明显。



图 41：我院物流管理专业学生参加双十一实战，获企业“小师傅”称号

电子商务专业苏州几何体公司合作，“双十一”期间，将森马官方旗舰店客服项

目引入校园。学生通过参与到真实商业项目来磨练专业技能，整个实训教学过程由企业技术人员与专业教师全程指导，实训内容包括：客服操作与接待流程、线上产品销售、关联销售、售后疑虑解除、大型电商活动实操等专业核心技能。



图 37：我院电子商务专业学生参加双十一实战，感受企业文化

市场营销专业与英瑞咨询管理有限公司校企合作，借助真实企业项目，学生开展市场调查工作，工作中学生的沟通能力、抗压能力以及对市场调查知识的理解身价深入，营销专业学生一直活跃在我院各个创新创业项目中。



图 42：我院市场营销专业学生参加市场调研实战，有效训练沟通能力

案例 16：电梯工程技术专业的“校企双主体，探索工学六合一”的育人模式

我院电梯工程技术专业作为省内唯一开办院校，从专业开设起，就密切与企业融合共发展。经过前几年的建设，投资近 1000 万元的中瑞合作电梯实训基地硬件部分基本建设完成，探索如何将校企融合更深入需要在软实力上下功夫。为此，在近 1 年来的实践探索中，我院与瑞士迅达电梯基于四个合作层次，构建了“校企双主体、工学六合一”工学结合人才培养模式。

四个合作即：加强了“合作办学”、“合作育人”、“合作就业”、“合作发展”的“四个合作”层次。如下图：

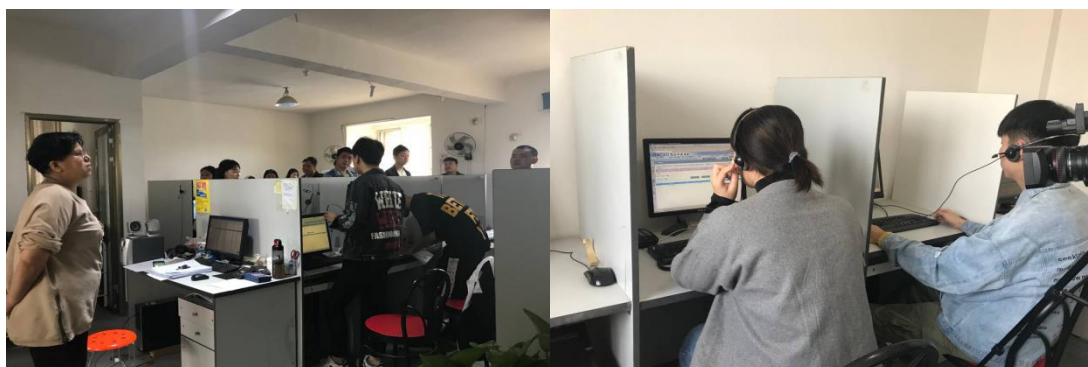



图 43：校企“四个合作”层次结构图

构建了校企双主体，以“校与工厂合一”、“教师与师傅合一”、“学生与学徒合一”、“作品与产品合一”、“教室与车间合一”和“上课与上班合一”的工学六合一，工学结合人才培养模式。

经过三年的培养，学院首届电梯班毕业生未毕业已“就业”。众多知名电梯企业早在大二下学期就到学校揽才，毕业生供不应求，学生已经提前全部录用。

（五）实训基地：学习实训生产一体，更加注重“三化”建设

在工学结合教学模式和创新发展行动计划生产性实训基地建设和虚拟仿真实训中心项目的推动下，学生实习实践实训场所建设不断完善，更加注重虚拟仿真与真实工作场景结合化，注重学习、实训和生产的一体化，更加注重实现专业集群内各个专业的共享化。各个系部在新一轮的实习实训基地建设中各有亮点。

水利工程系在与湖北省水利水电建设总公司、湖北瑞鹏水利水电工程检测有限公司分别合作成立水利水电工程施工实训中心及水利水电工程技术检测研发中心的基础上，扩展校企合作方式，由校企双方合作成立水质检测中心。

建筑工程系按照全面打造集教学、培训、技能鉴定、产学研等功能于一体“高水平、高效益、有特色、现代化”的综合实习实训基地的基本要

求,以工程材料与检测中心、施工实训中心、建筑信息中心、课程设计中心等4大部分组成的省级建筑技术职业教育实训基地逐步规划实施。

电子电力工程系基于电力技术虚拟仿真实训中心建设,组建基于电力生产过程,呈现工作场景,仿真电力设备和模拟动作机理的实习实训场所和,面向能源动力类专业,构建立体化、系统性、开放性的虚拟仿真实训平台。

商贸管理系建成企业财务管理虚拟仿真实训中心,利用专业仿真软件以及自主研发的虚拟仿真实验系统,基于虚拟现实、多媒体、人机交互、网络通讯、云计算以及信息化平台,面向财经管理类专业构建立体化、系统性、开放性的虚拟仿真实训平台。



图 44: 商贸管理系企业财务管理虚拟仿真实训中心

机电工程系加大迅达(中国)电梯集团华中培训中心、通力电梯武汉培训中心、武汉市特检所特种行业培训基地的建设力度,继续深化与电梯行业企业的合作,努力建立具有“开放性、职业性、实践性、示范性”的、享誉全国的电梯技术职业教育集团。

案例 17: 校企协同, 共建电力技术虚拟仿真实训中心

按照创新发展行动计划——电力虚拟仿真实训中心建设项目,以“湖北水利水电职业教育集团”为依托,按照“校企深度交融,工学有机结合”的指导思想,与湖北恩施国电天电电厂、湖北公安闸口泵站等多家企业,共同探索虚拟仿真实训中心的建

设。建设内容与特色主要有：

1. 以电力生产流程为基础，构建虚拟仿真实训体系

与合作企业一起深入进行市场调研，确定电力生产所涉及的职业岗位（群），全面分析职业岗位的工作任务，确定典型工作任务，归纳职业岗位能力；参照电力设备安装工、发电厂（变电所）电气值班员、变电设备检修工、发电工程技术管理人员等职业资格任职要求确定学习领域；以实际电力生产过程为导向，以真实工作任务为载体，设计基于电力生产工作过程系统化的虚拟仿真实训体系，开发系列虚拟仿真实训项目。



图 45：水电站运行虚拟仿真中心



图 46：水电站运行辅助系统流程图

2. 产教融合，结合工程实际开发虚拟仿真实训项目

虚拟项目建设以湖北黄龙滩水电厂、湖北恩施天电电厂等工程为典型案例，结合工程现场实景开发 AR、VR 等虚拟仿真内容，以电厂、泵站实际生产流程，结合工程现场规程规范开发水电站、变电站运行等多项虚拟仿真项目。

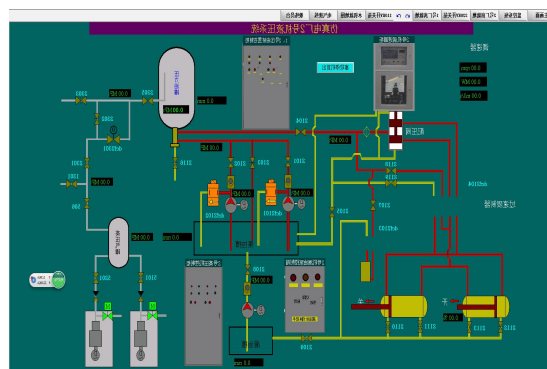

图 47：湖北黄龙滩水电厂变电站现场实景模拟



图 48：继电保护虚拟仿真实训中心

3. 虚拟仿真中心建设与职业技能竞赛标准相对接。

近年来职业技能竞赛中虚拟仿真类项目日趋普遍，竞赛标准日益规范。在建设虚拟仿真中心时，以国家级、省部级等职业竞赛设备要求为标准，配备虚拟实训中心的硬件软件设施。建设项目向国家级、省级竞赛项目倾斜，在满足日常实训教学的同时，为学生参赛训练提供技术平台和设备保障。



图 49：工业机器人虚拟仿真实训设备 图 50：风光互补发电虚拟仿真实训设备

本实训中心经过 3 年的建设，成果丰硕。实训场所环境宽敞洁、虚拟仿真设备先进、配备齐全、校企合作开发实训项目，并编写了配套教材。实训中心的建设起到引领示范效应，先后吸引近 20 所高职院校同行前来观摩交流。

案例 18：土木工程虚拟仿真实训中心建设

本着“虚实结合、相互补充、能实不虚”的总体原则，以培养学生创新意识和创新能力为宗旨，立足科研反哺教学的工作思路，将实习实训和实验教学与科学研究、工程实践相结合，我院土木工程虚拟仿真实训中心由 2 个实景教学基地、3 个资源平台、5 个仿真实训系统组成。如下表所示。

表 14：土木工程虚拟仿真实训中心组成

实训中心组成	建设任务	备注
2 基地	1. 建筑工程情景教学实训基地	实景教学基地 1
	2. 市政道桥工程情景教学实训基地	实景教学基地 2
3 平台	3. 建筑工程虚拟实训综合应用平台	基于基地 1 的资源平台 1
	4. 市政道桥工程虚拟实训综合应用平台	基于基地 2 的资源平台 2
	5. 虚拟仿真实实践教学管理和共享平台	资源平台 3（资源总平台）
5 系统	6. 土建施工仿真实训系统	
	7. 建筑识图三维仿真实训系统	含建筑、设备、钢筋平法
	8. 道路桥梁仿真实训系统	
	9. 工程试验仿真系统	
	10. 施工现场文明工地模型沙盘系统	

部
教
辅
教
自
校



图 51：虚拟的模型内漫游及互联网+学习模式展示

中心建设完成后，可以开展虚拟课程学习，实现体验式教学模式；实现实践教学助系统的多元化。开放资源库，整合校内师及行业专业教学资源，学生在交互平台自主学习，提高教学资料的利用价值，推动企互助紧密化。

（六）校企合作：政行校企四方联动，产教融合协同育人

紧紧围绕十三五规划、省部级优质校建设目标和国家产教融合战略要求，坚持“夯实基础、做优增量、拓展高端”的工作目标，不断拓展产教融合的高端平台，为专业建设、学生实习就业、社会服务等方面搭建广阔的舞台。

一是“政行校企”深度融合再上台阶。我院立足水利水电行业，以湖北省水利厅、洪山区政府、湖北水利水电职业教育集团、湖北水利水电行业协会为平台，构建了“政行企校”深度融合、资源共享、互利多赢的良好机制。2018 年与洪山区政府签订人才战略合作协议，召开了湖北水利行业协会六届二次会员大会，现场与湖北水总水利水电建设有限公司、湖北大禹水利水电建设有限公司签订了水利水电建筑工程专业



“三联合”（联合招生、联合培养、联合扶贫）战略合作协议。

二是合作企业数量质量齐升。2018 年新增优质校企合作企业 18 家，并与这 18 家企业签订了合作内容丰富、合作层次深入的合作协议，侧重于校企高层次融合。

表 15：2017-2018 学年新签校企合作项目一览表

企业名称	服务专业/专业群	合作内容
湖北福润德工程造价咨询有限公司、湖北大有造价咨询有限公司、武汉市瑞兴项目管理咨询有限公司、广联达股份有限公司、睿格致科技公司	建筑工程、工程造价等专业	战略合作协议
湖北优力维特电梯技术有限公司、通力电梯技术有限公司、中交二航局结构工程有限公司、武汉辉煌新昇汽车贸易有限公司、武汉市特检所、湖北神龙汽车技术有限公司	装备制造专业群	深度校企合作协 议、订单培养协 议、校中厂建设协 议
湖北大禹水利水电有限责任公司、湖北水总水利水电股份有限公司、湖北郢都水利水电建设有限公司、湖北新大地工程有限公司	土木水利类专业群	三联合战略合作协 议、订单班
浙江伟明环保股份有限公司	新能源类专业群	校企合作协 议
北京超星集团、武汉普罗格集成科技有限公司	艺术设计、物流管理专业	订单班、师资互聘、 课程开发、管培生 计划班



图 52： 新签约校企合作企业签约现场

三是合作内涵更加丰富。学院与恩施天楼地枕电力公司继续进一步合作，形成了“三高”即高使用率（年均使用 35 周以上）、高融合度、高产量的校企深度融合实训基地；不断探索现代学徒制的新举措，与湖北大禹水利水电建设有限责任公司、湖北水总水利水电建设股份有限公司签署

现代学徒制订单培养协议，建立“联合招生、联合培养、联合精准扶贫”的合作模式；建筑装饰工程技术专业为与武汉缤纷天韵装饰有限公司、平米派（武汉）家居有限公司开展现代学徒制试点专业，上岗前举行拜师仪式，引发荆楚网等媒体广泛报道；艺术类专业与超星集团联合开办市场急需的“视频剪辑”订单班，共建校内“视频剪辑实训室”和1000平米校外企业实训基地。继续与中交二航局、武汉地铁集团、瑞士迅达电梯等知名企业开展“订单班”人才培养，拓展订单班覆盖面。

案例 19：我院与洪山区政府签订区校人才战略合作协议

2018年学院与洪山区政府签订《“大学之城”区校人才战略合作协议》。双方将围绕“大学之城”重点产业发展紧缺人才、科研创新和高校学科建设、人才培养、实习就业等需要深化区校人才合作，探索科教培养人才、人才推动创新、创新驱动发展的新路径。机电工程系负责人与武汉尚上游科技有限公司董事长签订《“大学之城”订单式人才培养计划校企合作协议书》，进一步深化校企融合，促进双方优势资源互补，实现共赢发展。



图 53：区校人才战略合作协议现场

案例 20：政行企校三联合，扶贫扶智共育人

2018年11月28日，湖北水利水电行业协会六届二次会员大会暨“精准帮扶·百企千岗进校园”招聘会在湖北水利水电职业技术学院召开，会议由湖北水利水电职业教育集团和湖北水利水电行业协会共同举办，湖北水利水电职业技术学院承办，湖北省水利厅党组成员、副厅长徐少军和湖北省教育厅高校就业指导中心副主任张丽萍出席了会议，会议共有200多家会员单位参加。

会上，在全体会员见证下，湖北大禹水利水电公司、湖北水利水电建设总公司和湖北水利水电职业技术学院签订水利水电建筑工程专业“订单班”培养合作协议。这

次协议有别于一般的订单培养协议，协议三方实行联合招生、联合培养、联合扶贫“三联合”，企业将每年为订单班每名学生提供三千元的扶贫助学资金。



图 54：湖北水利行业协会六届二次会员大会及“三联合”战略合作协议签字仪式

在随后的“精准帮扶·百企千岗进校园暨 2019 届毕业生校园招聘会”上，共有近 200 家企事业单位为湖北水利水电职业技术学院提供近 2000 个岗位，半数为我省水利水电行业单位，其中约 2 成为校友企业。楚天都市对此作了“好有爱！这所高校的毕业生招聘会，两成为校友企业”专题报道。

这已是第二年政行企校联合举办会员大会和校园招聘会，今后还会每年都举办，合作的内容和形式将会越来越丰富。依托湖北水利水电职业教育集团这一平台，政行企校深度融合合作办学的体制机制正在逐步完善。

案例 21：各系轮番发力 产教融合再上新台阶

2018 年，各系结合自身实际，轮番发力，在推进校企合作、产教融合上再上新台阶。

水利工程系借助“政行企校”联动平台，与湖北大禹水利水电建设有限责任公司、湖北水总水利水电建设股份有限公司正式签署了现代学徒制订单培养协议。

建筑工程系装饰工程技术专业联合武汉缤纷天韵装饰有限公司、平米派（武汉）家居有限公司举行现代学徒制班拜师仪式，38 名 2017 级建筑装饰工程技术专业学生与合作企业的师傅进行了师徒结对，引发荆楚网等媒体广泛报道。

商贸管理系艺术类专业与超星集团联合开办“超星班”，共育视频剪辑人才，每年“订单式”培养人数不低于 30 人，学生毕业后可直接到超星集团就业。同时公司为订单班学生提供 1000 平方米的实习场地、20 台计算机设备，与我校共建 60 平方米的“视频剪辑实训室”。



上岗前先拜师！湖北水利水电职院38名学子向指导师傅敬茶

楚天都市报
百家号 06-12 19:22

楚天都市报6月12日讯（记者揭明明 通讯员张强 段炼 张天俊）“师傅，您辛苦了！”“师傅，请喝茶！”日前，湖北水利水电职业技术学院建筑装饰工程技术专业现代学徒制班拜师仪式，在该校5号实训楼综合实训室隆重举行。该校2017级建筑装饰工程技术专业38名学生，与合作企业的师傅进行了师徒结对。



图 55：建筑工程装饰技术现代学徒制试点拜师现场

机电工程系校企合作企业中交第二航务工程局有限公司来我院选拔第五期订单人才。在前四期良好合作关系的基础上，此次为下属各子公司选拔人才，一旦录用将与公司签订正式合同，成为公司的正式员工。作为央企，对我院学生采用这样录用方式实属开了先例。经过一下午的选拔，第五期订单培养顺利开班。

电子电力工程系发电厂及电力系统专业与武汉地铁集团开展订单培养人才6年来，累计为地铁集团输送人才400多名，众多学生已经发展成为该集团业务骨干。我院11届毕业生董锐还代表武汉地铁集团参加2017武汉市技能比武大赛取得了第六名的好成绩。



图 56：众多订单班学子在武汉地铁集团成长为技术骨干

（七）课程建设：聚焦新形态课程，创新课堂教学模式

以信息化课程建设为抓手，以职业核心课、专业群平台课、专业核心课为重点，广泛开展校企、校校联合进行课程升级建设。对接职业标准、竞赛标准、企业最新人才标准，加强方向课程、新技术课程开发。一年来，10余个校企合作专业、订单班均联合企业开发了校企课程。

案例 22：校企共建课程资源，注重融入最新技术

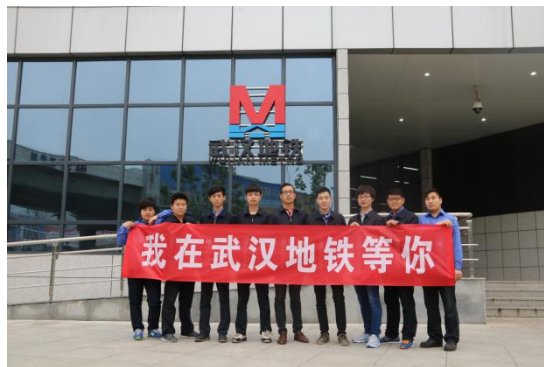
电梯工程技术专业自开办以来，一直在积极探索，使专业定位、就业岗位更加准确清晰。为此，系部多次组织教学团队开展行业、企业调研，最终聚焦在与学校建立了深度校企合作关系的迅达（中国）电梯有限公司上。

通过校企合作开发，学校与该企业共同研讨制订了突显服务于电梯行业的课程资源建设规划，校企开发了《电、扶梯国家标准与规范》教材及课程标准、《电梯安装与调试》教材及课程标准；对电梯技术中的模块化典型工作任务开展调研和论证，形成标准放置于实训场地；共同开发 VR 电梯安装基础平台，供教学培训使用。



图 57：校企共同开发的模块化典型工作任务和 VR 电梯安装基础平台

积极拥抱国家互联网+和教育信息化发展战略，开展信息化与传统课程和课堂的融合，加强信息化课程建设。先后投资 500 万建设了含在线学习服务平台、录影棚、录播教室、智慧教室于一体的“网络课程制作基地”。与超星公司共同牵头建成了“省职业教育开放课程研究院”，组织召开全省职业院校教学资源库与开放课程建设研讨会，开展职业教育在线课程研究与交流。有计划的推动系列微课、在线开放课程、专业教学资源库等开发和完善，以平台整合、资源集成、课程使用与管理为重点推进信息化教学资源平台的升级。

2018 年，开展 2 场面向全体教师的校内信息化教学培训，侧重培训教师利用课程服务平台和学习通 APP 上课；网络课程平台上线课程 187 门，教师广泛使用课程学习平台、学习通 APP、微助教、蓝墨云班课等信息化手段开展课堂互动、翻转课堂、混合式教学，消除了时间与空间上的障碍，方便了教师“教”与学生“学”，提高了课程教学与学习效果。包括《水

利工程制图》、《现代企业管理》在内的 16 门省级精品在线开放课程全面建成 " 互联网+教育 " 大平台；召开 1 次国家精品在线课程研讨会，完成《走进桥梁》1 门国家精品在线课程申报。

案例 23：基于“一平三端”建设，打造智慧教学体系，信息化教学常态化

2014 年我院引进“超星泛雅”在线开放课程平台以来，不断推动教师在平台上建课，现已经上线课程 187 门，累计资源总量 13247G。为了更好地让教学平台用起来、活起来、热起来，我院在充分挖掘网络教学平台进行课程及教学资源建设管理功能的基础上，以平台为核心延伸建立了教室端、移动端和管理端，即“一平三端”体系，课程实施在课前、课中、课后以信息化贯穿全程，有力的推进了我院课程课堂信息化的进程。如下图：



图 58：基于一平三端的智慧学习环境建设

—教室端，主要基于教室 PC 电脑、多媒体设备和学习通 APP 完成，趣味开展课堂互动。上课过程中，教师可以利用教室端投屏功能，在投影仪上实时展示签到、选人、投票、分组讨论、成果展示、小组互评情况，

—移动端，利用学习通 APP，师生共同开展课前预习准备、课中交互学习和课后复习阅读。

—管理端，又称移动端智慧教务监控。教师及教学管理人员可以随时掌握本校资源总量及每日上传资料数据、了解本校资源分类，各类资源数量，以及各课程、教师资源数量、统计数据，多维度复选、全面掌握本校上课情况、课堂活动发放情况、课堂作业布置和批阅情况、师生互动、讨论等情况、有利于课程统计分析，有助于提高教学服务，更助推学院课程层面的诊改。

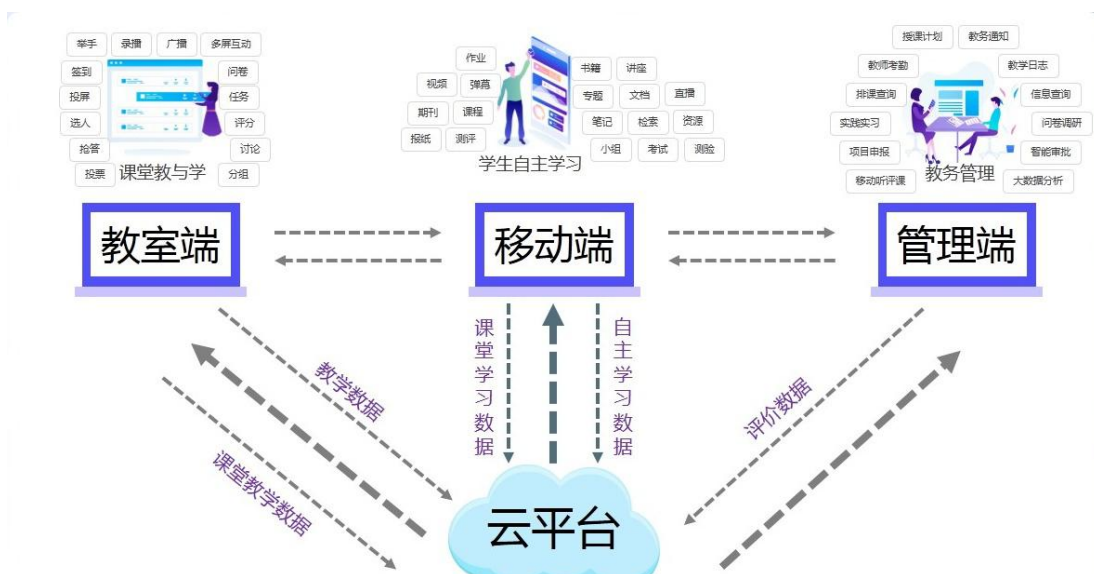
案例 24：软硬兼施，信息技术带动课程建设研究

教育信息化推动教育现代化。深入推行以学生为主体、教师为主导的教学理念，实施因材施教、分层教学，离不开现代信息技术手段的运用。湖北水利水电职业技术学院在软硬两方面创设信息化教学条件，为混合式教学的普及推进，乃至在线课程的

建设与研究，营造了良好环境。

软条件方面，培养自己的课程录制剪辑技术人员，校内就可完成大部分课程教学视频的拍摄、剪辑与上传。硬件方面，投资 300 多万元建设课程录制中心，含全自动录播教室、录影棚、带直播和移动拍摄功能的智慧教室，校企合作共建课程制作基地。

良好的信息化教学条件，推动了混合式教学在学校的推广，校内在线课程达 187 门，教师连续四年代表湖北省参加教育部教学能力比赛获奖；带动了学院专业建设，电脑广告设计专业校企合作开设了“视频制作订单班”；学校更是牵头成立了“湖北省课程研究院”，有二十几次省内外高职院校加入，组织召开了移动互联网时代课程建设研讨会，在实践的基础上开展在线课程建设理论研究，推动湖北省职业院校的在线课程共建共享，体现了高职院校社会服务功能。



图 59：我院主办的在线课程研讨会及课程研究院启动仪式现场

案例 25：以课为木，搭建学生就业创业之桥

湖北水利水电职业技术学院《工科生选修课-现代企业管理》省级在线网络开放课程，主要面向工科类学生及初入职场的企业工作人员。紧紧围绕一个职场菜鸟将面临的工作情境来选取内容及素材，设企业的创立及分类、管理基础知识、企业文化、企业战略、企业四大部门（财务、人力资源、营销、生产）的具体业务等章节，素材中有很多是到企业拍摄的企业文化、管理制度实景，引导学生了解企业，理解管理，顺利渡过就业创业适应期。

在线课程资源和讨论区各设了一个特色栏目，分别是资源区设了“学长们的就业单位”，上面有累年来企事业单位的招聘信息，有单位情况介绍、地址、招聘要求；讨论区则是“你的实习单位及实习感想”，学生发帖介绍自己实习情况的给予一定课程分数，尤其是有图有真相的再给加分。这两个栏目最受用户欢迎。通过几年累计，学生可以了解多届学长的就业创业情况，教师也可以从中发现一些新的校企合作单位。学长亲身体会谈管理，更易引起学生共鸣；教师熟悉企业树威信，学生就业创业时主动求指引，构建了和谐的师生关系。

课程上线以来，累计 1626901 访问量，涵盖教师、学生、社会用户达 1722 人，课程评分高达 4.9 分（满分 5 分），常年位居我院课程服务平台热门课程首位。



图 60:《现代企业管理》课程长期位于热门课程第一位

(八) 质量监控：监控体系更加健全，信息反馈更加迅速

在教学诊断与改进工作推动下，2018年，在学院原有的“院系室生”四级教学质量监控体系的基础上，以课堂为突破口，进一步健全监控体系，加入“督导+管理端”两大教学信息反馈出口。

一是充分发挥我院在教学名师叶火炎教授带领下由7名老教师组成督导队伍在教学督学导学上的丰富经验，开展“广覆盖、多频率、有重点”的听课评课活动。广覆盖为质量处统一做听课安排表，保证每一个老师都能被听到课；多频率为对听课反馈问题较大的老师开展第二轮、第三轮听课，并帮助其改进；有重点为对讲课优秀、亮点可复制的老师重点详细听，并在定期的督导简报中将其亮点特色进行宣传推广。在督导听课完成后，分数和建议直接录入新开发的“督导评分系统”，实现实时查阅，实时改进。二是基于信息化手段、大数据分析和我院三年来的智慧校园建设成果，运用智慧教学系统“管理端”实时反馈教师课前教学资源准备、预习作业布置，课中互动频率、讨论质量，课后批改作业、答疑解惑等全过程进行监控和实时反馈。

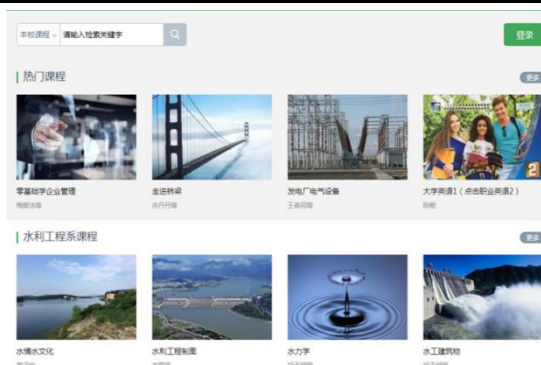
此外，在日常监控基础上，还开展了教学视导、教学诊改专项质量检查工作。

四、教师发展

学院坚持“引培并举、结构优化、管用结合、德才并重”的师资队伍建设理念，目前已经形成一支师德高尚、素质优良、技艺精湛、结构合理、专兼结合的高素质专业化的“双师型”教师队伍。265名专任教师中，副高及以上职称教师120人，占专任教师总数45.28%，“双师”素质教师195人，占专任教师比例为73.58%，有湖北名师1人、湖北名师工作室1个、职业教育技能名师工作室2个、全国水利职教名师3人、湖北水利科技拔尖人才5人、享受省政府专项津贴专家2人，省级优秀教学团队1个。

（一）师资队伍：数量结构更加合理，名师良师引领发展

随着招生人数的逐年增加，为了保证合理的生师比，优化教师队伍结构，2018年学院进行省直事业单位公开招聘6名教师，通过非事业编制招聘了15名教职工，其中引进急需的专业教师6名；组织7名教师参加培训成功获取了教师资格证；出台了《双师型教师认定办法》，双师型教师达到195名。

教学名师引领效应继续彰显。2018年，我院湖北名师、水利工程系教师王金玲获第三届“武汉市文明市民”荣誉称号和省政府专项津贴，并被推举为“万人计划”国家级教学名师候选人；省内高职慕课第一人，我院建筑工程系余丹丹老师的《走进桥梁》课程在社会反响热烈，被邀请到国内多所院校讲座推广，并被省教育厅推荐申报国家级精品在线课程；电子电力系主任丁官元获批职业教育技能名师工作室主持人，我院职业教育技能名师工作室达到2个。

（二）服务为本：培训实践指导并举，教学水平大步提升

为有效促进教师发展，学校对《专业技术职务评聘表》进行了修订，更加注重引导教师的发展；出台了《湖北水利水电职业技术学院培训管理办法》、《教师发展标准》，落实《2018年教师岗前培训校本研修方案》等系列文件，对教师发展从内容、形式、考核及管理进一步细化，实施教师发展建档制度，有效记录教师的成长轨迹。

落实《关于实施职业院校教师素质提高计划(2017—2020年)的意见》，按照教师成长规律和职业教育需要，分层分类设计教师培训与实践活动，初步形成了“五培训、两实践和一制度”的教师成长体系。其中“五培”分包括新进教职工入职岗前培训计划、骨干教师提升计划、专业带头人培养计划、信息化教学能力培训计划、中层干部培训计划、辅导员培训计划。“两实践”包括360下企业锻炼计划和教师企业调研走访计划，“一制度”为青年教师导师制。2016—2017年度全国水利职工教育研究成果评审重我院《下企业对于提升高职教师实践能力的探索》一文荣获一等奖。

表 16：2017-2018 学年教师培养情况一览表

序号	培养体系	培训类别	培训项数	培训人数
1	培训	新进教师入职、岗前培训	2	42
2		骨干教师提升培训	23	16
3		专业带头人培养计划	3	43
4		信息化教学能力培训	2	400
5		中层干部培训	2	138
6		辅导员培训	5	82
7	实践	360下企业锻炼计划	1	26
8		教师企业调研走访计划	5	32
9	指导	青年教师导师制	1	11

(三) 教学能力：推进信息技术应用，以赛促教以赛促改

为了更好的为推动信息化教学应用的常态化，提高我院教师教学能力和信息素养，推动广大教师研究教学法、探索运用适合的教学方式、坚持工匠精神和问道解惑，我院积极搭建平台推选教师参加各类教学比赛。

我院在连续三年举办院级信息化教学大赛的基础上。2018年组织了第一届教学能力比赛，选拔四个教师团队参加全省教学能力大赛，获得2项一等奖2项三等奖的好成绩。经省教育厅推荐，我院2个参赛团队代表湖北省参加全国职业院校教学能力大赛网络评审，最终，我院2个参赛团队均进入现场决赛环节，并获得2项国赛二等奖的好成绩。在本项比赛成绩的排名上，我院位居湖北省第一名。

除了全国职业院校技能大赛教学能力比赛外，我院教师还参加了第四届水利行业现代数字教学资源大赛获得二等奖1项，三等奖2项，参加了第五届水利行业现代数字教学资源大赛获得二等奖1项；参加全国水利职业院校青年教师讲课竞赛获得二等奖1项，三等奖1项；参加湖北省高职高专院校思想政治理论课建设联盟举办的信息化教学比赛分别获得微课比赛一等奖、教学设计三等奖。



图 61：我院教师第四届水利行业现代数字教学资源大赛获奖证书



图 62：我院教师参加 2018 年全国职业院校教学能力大赛获两个二等奖

表 17：近两年学院教师参加省级以上教学大赛获奖一览表

年份	赛事名称	赛事级别	具体赛项	参加人员	获得奖励
2018	全国职业院校技能大赛 职业院校教学能力比赛	国家级	教学设计	向雯、王菲、梁吟曦	二等奖
2018	全国职业院校技能大赛 职业院校教学能力比赛	国家级	课堂教学	周艳霞、张帅、陈颖逸	二等奖
2017	全国职业院校教学信息化大赛	国家级	教学设计	聂琳娟/田福娟/ 张嘉超	一等奖 (第 1 名)
2018	全省职业院校教学能力大赛	省部级	课堂教学	周艳霞、张帅、程秀	一等奖
2018	全省职业院校教学能力大赛	省部级	课堂教学	夏珣/赵盈颖	三等奖
2018	全省职业院校教学能力大赛	省部级	教学设计	向雯、王菲、梁吟曦	一等奖
2018	全省职业院校教学能力大赛	省部级	教学设计	魏坚/张佳妮	三等奖
2017	全省职业院校信息化教学大赛	省部级	信息化课堂教学	朱光波/赵盈颖/ 张嘉超	一等奖
2017	全省职业院校信息化教学大赛	省部级	信息化实训教学	刘利华/张帅/汪鹏	一等奖
2018	全省职业院校信息化教学大赛	省部级	教学设计	田福娟/聂玲娟/ 陈颖逸	三等奖
2018	2018 年全国水利职业院校青年教师讲课竞赛	省部级	/	梁吟曦	二等奖
2018	2018 年全国水利职业院校青年教师讲课竞赛	省部级	/	廖琼瑶	三等奖
2018	第五届水利行业现代数字教学资源大赛	省部级	/	刘能胜 廖琼瑶	二等奖

五、社会服务

紧紧围绕我院办学定：立足水利水电行业特色优势，服务三农，服务区域经济发展，依托我院“水利部行业定点培训中心和行业职业技能鉴定中心”等优势平台，广泛挖掘省水利厅和教育厅各类资源，积极开展“引进来”和“走出去”，学院社会服务能力进一步增强，形成了培训中心、考试中心、技能鉴定、院办产业、水情基地五位一体的社会服务总体架构。除此之外社会服务格局呈现百花齐放的特点，教师纷纷走出校园，承担了技术顾问、评审专家、援疆援藏、课程建设指导、比赛指导、挂职援汉等多种多样的社会服务工作。

（一）社会培训：立足水利行业优势，培训数量再创新高

学院被教育部确定为 2018 年度优质省级职教师资培养培训基地，全年承办了包括水利行业培训、三农类培训和技能竞赛培训等各类培训班 31 个，共计培训 3504 人；中标国网湖北省电力公司总价为 170 万人民币的 2018 年技术技能类培训项目；积极参与全省 2018 年度湖北省职业院校教师素质提高计划项目投标工作。





图 63：我院承接各类社会培训现场

表 18：2018 年承接社会培训项目汇总表

培训类别	培训项目数	人数
水利行业培训	25	3263
三农类培训	3	241
技能竞赛培训	2	110
其他培训	1	412

（二）技能鉴定：技能考核面广类多，助力大国工匠培养

依托我院“国家示范鉴定所”和全国水利行业第一家通过“国家职业技能鉴定质量管理体系”认证的鉴定平台，学院严格按照体系要求完成工作任务，并不断强化管理机制，大力开拓增强自身的竞争能力和客户满意度。

一年来，全面完成了 2016 级学生 11 个工种 1087 人（次）的培训、鉴定工作；面向社会完成了 852 人次的职业资格证书培训考试工作。圆满完成水利行业工勤人员晋升等级考试 157 人的资料初审、报名、培训以及技能操作考试等系列工作；开展湖北水利行业第一届河道修防工技能大赛；承接武汉市第二十届职业技能大赛之泵站运行工职业技能竞赛；湖北水利行业第二届“闸门运行工”职业技能竞赛等赛事；组织 36 人参加了水利

行业“闸门运行工”职业技能鉴定。协助完成了15名水利部“河道修防工”（高级工）职业技能鉴定。完成8个工种的“湖北省职业技能鉴定省级实操考核基地”申报工作。

（三）技术服务：立足本业积极钻研，合作双赢提升影响

学院、各个部门系部、各个教师结合自身工作特点和优势，积极投身社会服务，形式多样，内容丰富。

一年来，学院先后承办了湖北省职业院校技能大赛、湖北省职业教育周开幕式、湖北水利行业协会六届二次会员大会等社会活动；积极援疆援藏，2018年分别选派商贸系夏珣老师和机电系王学智老师赴西藏和新疆支援职教建设；在水利人才援汉中，院长孙国荣院长挂职任武汉碧水集团有限公司副总经理、党委委员；学院选派第五批水利专业技术顾问共8人分3批赴浠水、当阳、宣恩等地水利部门开展技术服务；水利系、电力系等多名专业教师多次在学院承接的社会培训、赛事、技能鉴定工作中担任培训讲师、裁判、命题老师等工作；省内慕课第一人、我院余丹丹老师受邀到多所院校开展慕课建设交流与培训指导；我院2017年全国信息化教学设计比赛一等奖获得者聂琳娟、田福娟两位教师应邀赴重庆“信息化教学设计与应用”高级研修班进行了专题培训并就信息化教学及专业建设进行交流；我院水利厅重点科研推广项目“教学加工两用型车铣复合加工中心及故障检测显示装置”（IM开放实验台）顺利通过验收并入选了第二届科交会推广目录；院办产业志宏设计院承担了凤凰关等3个电站安全生产标准化二级达标评级评审工作，全年技术服务合同金额1648万元；院办产业监理公司技术服务年收入506万元，较去年大幅增长；院钟汉华教授主

持申报的《湖北省水利工程建设安全隐患排查标准》获得 2018 年度湖北省水利重点科研项目立项。

案例 24: 发挥团队力量 服务湖北水利——服务水利行业纪实

1. 发挥技术优势，培训水利后备力量

近些年，充分发挥教师团队的技术优势，先后有 10 位教师受到湖北省水利厅、三峡大学等领导机关和兄弟单位邀请为湖北省基层水利站长培训班、湖北省三支一扶大学生培训班和西藏自治区乡镇站所长示范培训班、新疆博州新入职公务员培训班作专题报告和授课；多次受到学院继续教育部邀请为成人学历教育讲课，完成了孝感班、仙桃潜江班的教学任务，为农村水利培养了有用人才。



图 64：多名教师为湖北水利培训技术人员情况

2. 发挥专业优势，开展水利技术服务

为了配合湖北省水利厅开局开展“湖北省基层水利人才能力提升412行动计划”，作为湖北省水利水电职业院校，在水利行业拥有专业优势资源的院校，分别从 2013 首批到 2018 年第六批，共派出副高以上教师 36 人次担任水利专业技术顾问专家，用时为农村水利建设管理送技术、为基层水利工作排忧解难。



图 65：教师们参加各种项目评审工作专家邀请函

3. 发挥理论优势，参与水利科研工作

对水利工程系全体教师，他们在认真完成教学、科研任务的同时，充分发挥自己的在专业领域的优势，积极配合党委、政府的中心工作，积极参与湖北省各种学会、协会组织的研讨会，为湖北水利的发展出谋划策。

12	浅议湖北省湖泊管理	张红梅	健康蓝白与美丽中国——第三届中国湖泊论坛暨第七届湖北科技论坛	中国会议	2013-10-24	26
13	控制排水条件下农田氮素流失对水环境影响的试验研究	杨琳, 黎国胜, 桂建平, 龙立华	河湖生态水环境专题论坛	中国会议	2011-11-16	49
14	武汉市浅水湖泊生态系统几个问题的研究	龙振华, 赵峰, 丁雨霞	河湖生态水环境专题论坛	中国会议	2011-11-16	32
15	堤顶沥青混凝土路面施工方法与质量控制	王华强	纪念'98抗洪十周年学术研讨会	中国会议	2008-11	11
16	'98洪水后长江堤防堤身与堤基戴渗施工技术回顾	钟汉华, 桂剑平	纪念'98抗洪十周年学术研讨会	中国会议	2008-11	20
17	大型湖泊防洪排涝方略探讨	黎国胜	纪念'98抗洪十周年学术研讨会	中国会议	2008-11	30
18	CFRP布在渡槽加固设计中的应用	桂剑平	纪念'98抗洪十周年学术研讨会	中国会议	2008-11	23
19	堤顶沥青混凝土路面施工方法与质量控制	王华强	纪念'98抗洪十周年学术研讨会	中国会议	2008-10	4
20	'98洪水后长江堤防堤身与堤基戴渗施工技术回顾	钟汉华, 桂剑平	纪念'98抗洪十周年学术研讨会	中国会议	2008-10	7
21	大型湖泊防洪排涝方略探讨	黎国胜	纪念'98抗洪十周年学术研讨会	中国会议	2008-10	9
22	CFRP布在渡槽加固设计中的应用	桂剑平	纪念'98抗洪十周年学术研讨会	中国会议	2008-10	11
23	高职工程造价专业教学改革初探	刘智	土木建筑教育改革理论与实践	中国会议	2008-08	58

图 66：教师们参加各种常态研讨会议发表的论文

4. 发挥人才优势，建设优质服务团队

在倚赖专业院校团队力量服务湖北水利的同时，涌现出了以龙振华老师与何姣云老师为典型代表。

龙振华老师从武汉水利电力学院（现武汉大学水利水电学院）毕业 30 多年来，走

过了一条“从乡镇长→外企副总→大学教授”的生产与实践相结合的人生大道，积累了丰富的生产实践经验和教学经验。龙老师以高级工程师的身份多次受到湖北省水利厅、三峡大学等领导机关和兄弟单位邀请为湖北省基层水利站长培训班、湖北省三支一扶大学生培训班和西藏自治区乡镇站所长示范培训班、新疆博州新入职公务员培训班作专题报告，多次为院继续教育部成人学历教育讲课，完成多次教学任务。

何姣云老师自2007年加入我校水利工程系水工教研室以来，充分发挥自身的专业技术优势，拥有工学博士学位的何老师参与了省委组织部、团省委启动实施的“博士服务团”计划，成为博士服务团成员，到武穴市水利局挂职，任武穴市水利局副局长。2016年何老师作为特邀嘉宾参与过湖北广播电视台《众志成城、迎战暴雨》防汛救灾应急直播，为湖北迎战暴雨提供技术支持，协力抗洪。

龙老师与何老师同时还是多批“湖北省基层水利人才能力提升412行动计划”水利专业技术顾问专家，多次赶赴襄阳市襄州区、红安县、恩施州巴东县、宣恩县等基层水利水产局开展技术服务，积极为当地水利事业的发展献策出力。都多次受到相关单位邀请担任职业竞赛裁判员。

案例 25: 慕课第一人余丹丹受多所院校之邀开展课程建设指导讲座

我院建筑工程系余丹丹老师勇于走在改革前列，2016年就完成省内高职第一门慕课《桥梁工程》建设，并不断推广应用，课程使用人数、课程点击率不断创下新高。随着影响力的扩大，余丹丹老师受多所院校之邀，开展课程建设专题讲座。

在湖北中医药高等专科学校，召开了“互联网+”职业教育专业教学资源库与在线开放课程建设研讨会。会议邀请了黄冈职业技术学院副校长熊发涯教授及我院建筑工程系余丹丹副教授就职业教育专业的发展、教学成果、专业教学资源库与在线开放课程的建设等方面展开交流并进行专项指导。

在武汉船舶职业技术学院，余丹丹在该校2017年第一期教师信息化教学培训会上作报告。培训会第一场由北京蓝墨大数据技术研究院院长、中国职业技术教育学会理事、职教质量保障与评估研究会常务理事商桑教授主讲，余丹丹老师主讲第二场，她以道路桥梁工程技术专业课程教学过程为载体，深入讲解了如何使用慕课组织开展翻转课堂教学，并与在场教师展开教学经验交流。

除了上述两所高校，余丹丹老师还在湖北工程职业学院、黄冈市中职信息化大赛培训、河北旅游职业学院、陕西铁路工程职业技术学院以及校内开展培训讲座多场。



图 67：省内高职慕课第一人、我院余丹丹老师赴国内多所院校开展培训

（四）公益服务：精准扶贫再续华章，扶智扶教深得好评

我院积极响应政府扶贫工作号召，深入开展了教育精准扶贫和水利精准扶贫工作，教育精准扶贫自 2014 年起教育对口支援英山理工中专，水利精准扶贫自 2016 年起对口支援团凤县水利局。我院 2017 年度扶贫工作被省扶贫办鉴定为“优秀”。

2018 年，学院副院长黄泽钧率院办负责人深入黄冈市团凤县调研水利精准扶贫工作，给宋墙村送去办公电脑，并联系开展团风理工中专招生宣传。与英山理工中专、京山职校签订了新一轮对口支持协议，继续加大支持的深度和广度；在前一轮支持的基础上，提供智力帮扶、资源帮扶、知识帮扶，特别是今年年初，借助我校信息化教学大赛优势，为英山理工中专提供信息化教学大赛的辅导，使该校参赛教师团队在黄冈市信息化教学大赛中喜获 3 个一等奖，1 个三等奖的好成绩。

作为“湖北省水情教育基地”，每年除定期开展包括世界水日、中国水周系列宣教活动外，还面向社会广泛传播水文化。2018年6月8日，学院迎来洪山区珞狮路社区46名党员参观。

案例 26: 精准帮扶再联姻 资源共享著华章

2014—2017年，我院先后拨付60万元用于帮助该校建设CAD实训室、建筑制图实训室以及测量仪器购买，有效地完善了该校建筑专业实训条件。随着三年帮扶协议期满，2017年12月，我院黄泽钧副院长携教务处等部门，再次赴英山理工中专签订第二轮帮扶协议。

教育精准扶贫结对帮扶签字仪式在英山理工中专会议室举行。在双方共同见证下，我院副院长黄泽钧、英山理工中专负责人杨百元在结对帮扶协议书上签字，再次签下了为期三年的帮扶协议。协议中除了继续每年提供20万元帮扶资金外，还就管理制度建设、专业建设、实训基地建设、师资队伍建设、信息化应用、校园文化建设等六大方面制订了具体的帮扶目标，为下一步提升英山理工中专的软实力奠定了坚实的基础，真正做到了既扶贫又扶智，延续了两校之间的“山水”之情。



图 68: 我院与英山理工中专再签帮扶协议

六、对外交流

(一) 境外交流：积极参与国际会议，走向境外服务企业

学院积极联系“一带一路”沿线国家和企业，探索新形势下职业教育的国际交流与合作方式，为培养具有国际视野、通晓国际规则的技术技能人才和中国企业海外生产经营需要的本土人才而不断努力。

近3年，已派出多名高技术技能人才和骨干教师赴国外交流与学习，国际交流与合作工作初见成效。2018年，学院派出10人参加湖北高职中

泰职业教育交流合作洽谈会，1人参加中欧水资源交流平台第五次高层对话会（出访芬兰、德国），1人参加德中高级人才交流与经贸合作促进会（出访德国）。近年来，随着承接湖北水利系统职工技能培训规模逐年增大，较好地服务了湖北基层水利建设，在行业内广受好评。以上工作成绩为下一步促进与东南亚、中亚、非洲等国家文化交流，服务水利企业“走出去”奠定了基础。2018年7月和10月我院教师还分别受到湖北水利水电建设股份有限公司和湖北大禹水利水电建设有限责任公司邀请赴菲律宾、玻利维亚共40余人开展境外工程人员有关施工业务培训。



图 69：我院教师受邀开展境外培训邀请函

（二）院校交流：相互取经互补长短，推进高职共同发展

随着办学实力的增强，办学特色逐步彰显，2018年来，我院开展了形式多元的院校交流活动。先后有黄河水利职业技术学院、湖北科技学院电子与信息工程学院、天津国土资源和房屋职业技术学院、武汉船舶职业技术学院、湖北生态工程职业技术学院、江苏常州纺织服装职业技术学院、湖北省高职院校体育工作会议组等10余所同行院校来我校交流信息化建设、专业建设、联合人才培养等经验。

同时，我院也积极走出去，赴重庆水利水电职业技术学院、湖北城建职院、武汉城市职业学院、浙江同济科技职业学院交流，连续2年参加全国高职高专校长联席会议。



图 70：院长孙国荣参加 2018 年全国高职高专校长联席会议

七、发展保障

（一）内部治理：绩效考核制度改革，开放包容治校治学

通过党建带动学校建设。2018 年组织召开学院第三次党代会，选举产生了新一届党委领导班子；调整完善学院基层党支部设置，配齐配强了基层党支部成员，各级党组织的战斗力和凝聚力、号召力进一步增强。

通过章程依法办学治校。2017 年 4 月《湖北水利水电职业技术学院章程》通过湖北省教育厅审核并予以印发实施。我院把《章程》作为依法办学、自主管理的法律依据，不断健全现代大学制度，推进依法治校进程。落实党委领导下的校长负责制，实行院、系（部）两级管理体制，进一步推进管理重心下移。

通过学术委员会教授治学。学院积极推进学术委员会建设，组建筹备小组，发布学术委员会工作章程，制定实施《湖北水利水电职业技术学院学术委员会章程》《学术科研专门委员会规程》《教学指导专门委员会规

程》，组建了第一届院学术委员会、学术科研专门委员会、教学指导专门委员会，推进了学院建设现代大学管理制度、推进教授治学的步伐。



图 71：第一届学术委员会成立现场

通过体制机制改革激发活力。2018 年继续推进分配制度改革，修订完善了绩效工资分配办法和分配方案，更加注重向一线教师倾斜，积极推进职称评审改革。我院主持课题《高职院校绩效工资研究》，被水利部人事司和中国水利学会人力资源和社会保障专业委员会授予水利人事工作优秀研究成果二等奖。加强干部队伍建设，推进了干部能上能下；加强履职尽责管理，在重新核定各部门工作职能的基础上，完成了“定编、定岗、定责”工作。

（二）教学诊改：全面构建质保体系，诊改工作贯穿日常

教学诊断与改进工作是新时期高职教育高质量发展的重要举措，我院自 2016 年来一直积极推进，成立诊改工作领导小组，完成内部质量保证体系构建，并于 2018 年底顺利完成第一轮诊改，启动大数据分析平台建设。

组织机构上，成立了我校由院长书记牵头的内部质量保证体系诊断与改进工作领导小组，下设诊改办公室，成立了 6 大诊改专项组，各系部也组建了部门、专业、课程诊改工作小组。

培训学习上，先后组织 6 批院级领导、各系部部门主任和教学主任、诊改办、教务处负责人及成员等 30 余人参加全国诊改委员会理论和实务培训，两次赴省内兄弟院校学习诊改经验、校内组织各级各类诊改工作研讨和实务培训 15 次。

诊改宣传上，建设完成了学院质量建设专题网站，定期更新网站内容，发布诊改工作简报 3 期，完成“诊改百问”第一期宣传展板制作，编制完成《学院诊改实务操作手册》，营造人人知诊改，人人懂诊改的良好氛围。



图 72：诊改工作宣传展示

工作推动上，组织召开校内诊改总结会、专题推进会 6 次，诊改工作专项检查 2 次。2017 年先行先试，从专业层面的诊改为抓手，创新性的进行“专业建设台账”的建设与诊改工作；2018 年上半年以周工作安排推进诊改，上半年完成了围绕五大层面的涵盖组织体系、规划体系、目标体系、标准体系和制度体系的学院内部质量保证体系的构建，形成了目标链和标准链。下半年依据学院诊改工作实施方案，以人才培养数据平台为诊改重要依据，查找问题，提出解决措施，诊改工作运行有序。顺利完成诊改数据分析平台招投标和合同签订工作，诊改数据分析平台进入实质性建设阶段。



图 73: 我院内部质量保证体系运行图

(三) 创新发展：行动计划基本完成，质量建设再进一步

2016年下半年，旨在推动高职院校创新发展、跨越式发展的高等职业教育创新发展行动计划出台，我院积极申报，共承担建设27个任务和40个项目。项目包括骨干专业建设项目8个，校企共建生产性实训基地建设4个，优质专科高等职业院校建设1个，省级高等职业教育专业教学资源库建设2个，省级高等职业教育精品在线开放课程16门，职业能力培养虚拟仿真实训中心5个，骨干职业教育集团1个，现代学徒制试点专业建设2个，创新创业专门课程群1个。项目数量排名占全省第9名，整体预算金额为15112万元，占全省第10名。

学院高度重视行动计划建设工作，先后出台6个院级文件，从组织、检查、经费、考核等方面保障创新发展行动计划的推进和落实。根据上级要求，2016、2017、2018年均按时保质完成了创新发展行动计划年度绩效数据采集和绩效报告撰写工作，各个项目在学院整体推动中有节奏前进。

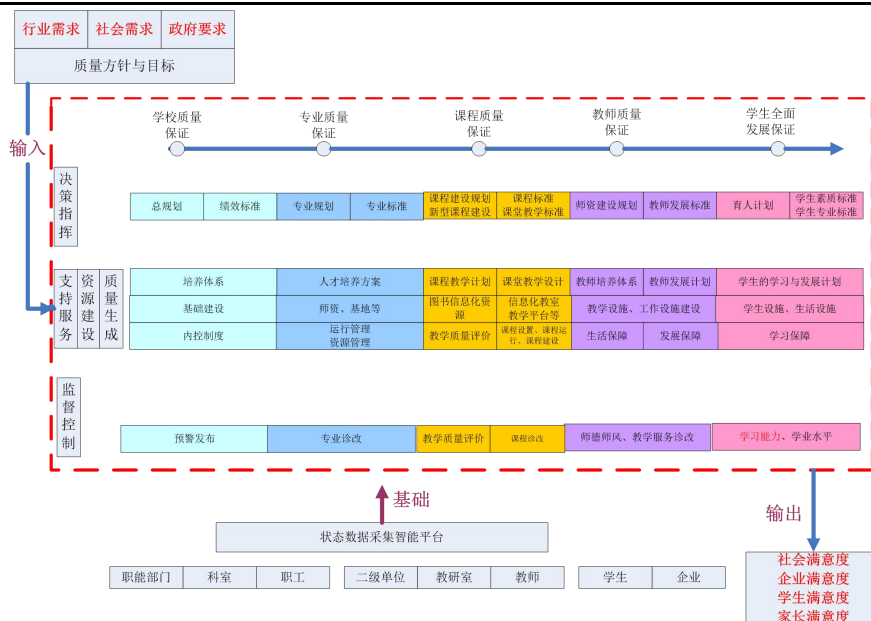
通过前期一系列会议、指导、检查和推进工作，2018年作为创新发展行动计划收官之年，我院承担的任务和项目基本完成建设目标。

案例 27：创新发展行动计划项目网上检查创实效

2018年4月初，我院在汤逊湖校区6楼公共机房组织开展了2014-2017年教学质量工程项目网上集中检查活动。教务处负责人、各系部主任、教学副主任及各专业负责人参加了检查活动。

检查前期，专门开发了“项目验收”平台。通过平台，各个项目负责人已经将“项目建设方案、项目建设总结报告、成果一览表、支撑材料”等项目建设材料一一上传，实现在线浏览。

本次检查全部在教务处“项目验收”网上平台进行。检查分为两组，一组为检查组，由学院教学管理相关负责人组成，另一组为观摩组，由学院各专业负责人组成。

检查中，教务处负责人特别就教学质量工程项目的材料的撰写和审查进行了强调。各检查人员详细浏览了各个项目的材料，分别就材料的完整性、建设目标达成度、建设内容、建设成果、资金使用、网页建设等方面进行认真赋分，并填写了简要意见。相比较以往的检查，本次检查主要有两大特色与创新，一是全部网上进行，提高了检查效率，节约了检查成本；二是全院集中检查，通过检查，掌握了各个教学质量工程项目建设的亮点与不足，有力的推进了各个系部交流学习，互补长短，不断推进教学质量工程项目建设持续提升。

（四）智慧校园：信息流贯穿实务流，透明高效促进发展

学院高度重视信息化建设，持续大力推进智能校园建设。前期，学院先后投入2200余万元进行数字化校园建设建设成效显著，学院接入互联网出口带宽达700Mbps，网络信息点7832个，实现校园Wifi全覆盖，建成并运行信息化管理系统22个，通过智慧校园门户平台统一进入，有效提高了学院内部信息化管理水平。

2018年，学院继续推进数字化校园建设，在前一年全面推行网络迎新的基础上，将现有信息化平台进行了优化；对教务系统现有数据特别是课程编码、学生基本信息和毕业生成绩进行了清理；完成数字化校园平台与图书管理系统、财务系统对接，实现了数据共享与互联互通；全面推行了毕业生网上办理离校手续，实现了各环节数据实时记录与可追踪；完成了人事网上招聘、新进教师、网上请假、培训网上审批等功能的建设；与系

部联合试点推行了部分业务网上办理；建立了宿舍门禁系统，完善了安全网络平台建设；学院对全部教室进行了现代化改造，112间智能型教室全部可实现远程管理及对话；建成多间融直播、移动拍摄功能于一体的智慧教室；完成大数据分析平台的公开招标和合同签订工作，平台开发进入实质性阶段。

（五）基础设施：教学设施持续投入，生活服务更贴人心

2018年，学院启动校区整治改造工程，先后完成了南湖校区培训食堂、汤逊湖校区学生食堂和教学楼立面、学生宿舍改造。通过改造，培训食堂能够容纳更多培训学员同时就餐、学生食堂环境更加温馨，育人氛围更加浓厚、学生宿舍全部改为四人一间上床下桌，学生学习生活环境得到改善；推行大物业管理，通过招投标重新选定了物业公司和食堂承包商等，后勤服务更贴人心，生活条件进一步改善，校园面貌进一步美化。



图 74：焕然一新的学生食堂

八、展望未来

党的十九大指出“建设教育强国是中华民族伟大复兴的基础工程，必须把教育事业放在优先位置，加快教育现代化，办好人民满意的教育”。跨入新时代，我们要以党的十九大精神为引领，进一步强化在水利教育、

高职教育中的担当与作为，乘着省部级优质校建设的东风，为水利事业和地方经济社会发展培养大批优秀技术技能人才。

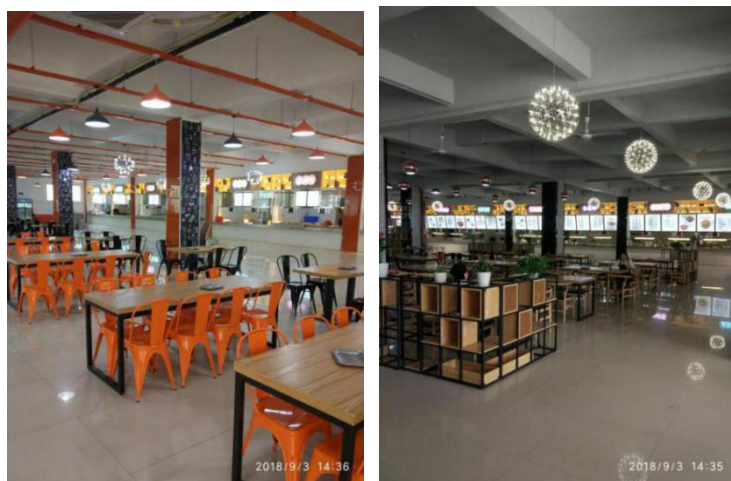
(一) 机遇挑战

1. 优质校创建与教学诊改对学校发展提出了新的挑战

随着优质校建设和创新发展行动计划进入验收期，教学诊改工作成为新常态，2019年迎接诊改省级复核，新一轮启动“双高”计划建设，对高职院校的发展提出了新的提要求，这对我院的发展既是挑战，也是机遇。

2. 中国产业的转型升级对产教融合提出了新的思考

随着中国产业转型升级，高质量发展已经成为社会主旋律，深入全面的产教融合已经成为深化职业教育教学改革、全面提高人才培养质量、提升学校技术积累与服务能力的基本途径。破解产教融合难题，提升学校核心竞争力，对学院提出了新的思考。

3. 高职教育的新定位对办学方向提出了新的要求

随着高职学校功能向人才培养、科学研究、社会服务、文化传承、国际交流合作的转变，对高职院校的发展提出了新的要求。我院在关注高质量育人的同时，在文化传承、国际交流合作等方面上仍需继续发力。

(二) 发展方向

1. 抓住机遇，迎接挑战，实现学校跨越式前进

以经济发展新常态和最新的职业教育理念武装头脑，着力于破解学院发展难题，增强发展动力，厚植发展动力，开展高等职业教育供给侧改革，提升学校治理能力，增强专业综合实力，提高协同创新能力和技术服务能力，全面深化特色专业、特色高职的优质“双特”建设。

2. 拓宽思路，积极布局，推进与社会融合式发展

以“产教融合”为立足点，全过程布局融合要素，在高职院校的育人全过程中体现融合，推广新型现代学徒制和混合所有制人才培养，开发新技术课程；在科学研究过程中参与融合，主动承担企业横向课题开发，钻研企业新技术新成果；在社会服务全过程中全方位融合，积极为政府行业、同行院校、企业组织、社会等开展社会服务，提升影响力；在文化传承中过程融合，在实践中发掘文化，在研究中凝练文化，在各环节宣传文化；在国际交流合作中开启融合，借助一带一路、借助行业企业和境外院校积极走出去。